

SHIMIZU

価格表

2025年度



株式会社 清水鐵工所

マルチトップハット NEO

町野式口金付急速空気弁

業界No.1のコンパクトサイズで新登場!

工具不要の簡単操作で空気弁部を取り外すと、内蔵された町野式口金が出現し、即座に応急給水のほか洗管作業、水圧測定等の多様な用途に使用が可能です。また、空気弁の内圧抜き及び作動状況の確認をワンプッシュで行えるボタンを製品上部に搭載しています。



マルチトップハットNEOの特長

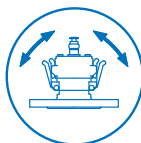
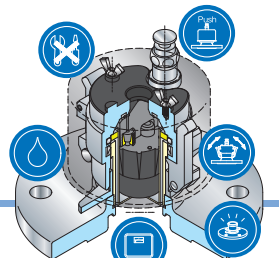

2本のレバーで簡単操作

分解時は左右2本のレバーを解除するだけの簡単操作。ロック時のレバーはプランジャを使用した固定と有圧時の内部圧を利用した固定、さらにレバーを上からカバーで覆う3段階の安全構造で安心してご使用いただけます。



コンパクトサイズで取扱が容易

高さ17cm、重さ約9kgと業界No.1のコンパクトサイズで取扱が容易です。もちろんJWWA B 137水道用急速空気弁の性能を満足しています。



工具不要で分解が可能

分解に工具は一切不要です。

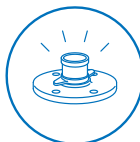

町野式口金内蔵で幅広い用途に対応

本体内部に町野式口金を内蔵しているため、新たに口金を準備する必要がありません。応急給水・洗管作業・水圧測定・管内調査等、幅広い用途に対応可能です。

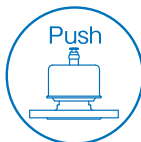

ワンプッシュで簡単圧抜き作業

上部の圧抜きボタンを押すことで、簡単にバルブ内の残圧を抜く事ができます。また、空気弁の作動をワンプッシュで確認することが可能です。



赤水対策

※
主要部材質はステンレス化しており、赤水対策も万全です。

※町野式口金付フランジ(エポキシ樹脂粉体塗装)は除く。

3段階の安全対策

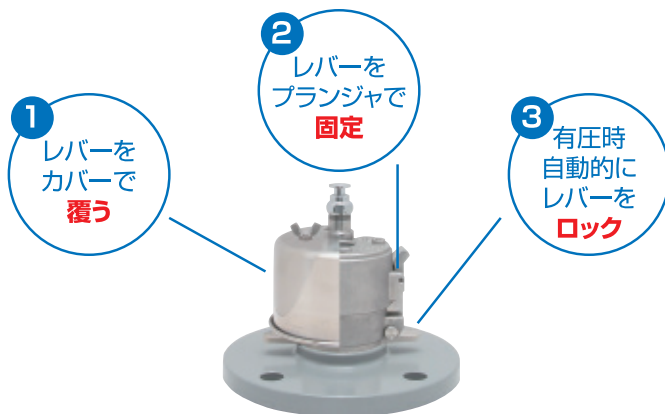

レバーがロック状態の時は、プランジャにて固定され、その上からカバーをする事で分解ができない構造となっています。さらに有圧時は、口金の突起部裏側の溝にレバー凸部が入り込む構造のため、万が一カバーを外してレバーを解除しようとしても、ロック状態から解除されることのない安全構造です。

●価格につきましては、P13を御参照下さい。

目次 CONTENTS

● ソフトシール弁	
ソフトシール仕切弁／開度計 加算価格／ソフトシール仕切弁用丸ハンドル	1
耐震GX形両受ソフトシール仕切弁／耐震GX形受挿しソフトシール仕切弁	2
耐震NS形両受ソフトシール仕切弁／耐震NS形受挿しソフトシール仕切弁	3
ポリエチレン管一体型ソフトシール仕切弁／ポリエチレン管用ソフトシール仕切弁／塩ビ管用ソフトシール仕切弁	4
外ねじ式ソフトシール仕切弁／外ねじキャップ式ソフトシール仕切弁／外ねじ式電動ソフトシール仕切弁	5
● 仕切弁	
水道用ダクタイル鋳鉄（メタルシート）仕切弁／ベアリング入仕切弁	6
ハイシール型仕切弁／開度計 加算価格／ギヤ密閉型仕切弁	7
外ねじ式仕切弁／外ねじ式電動仕切弁	8
T型開栓器／Tトルク（バルブ操作専用トルクレンチ）／丸ハンドル	9
● 消火栓	
地下式消火栓	10
地下式・地上式消火栓	11
● 空気弁	
水道用急速空気弁／乙型フランジ／トップハット（フランジ一体型急速空気弁）	12
マルチトップハット NEO（町野式口金付急速空気弁）／各種空気弁用防寒カバー	13
玉押器対応型急速空気弁（東京都水道局仕様）／不凍式急速空気弁／給水口付急速空気弁	14
● 補修弁	
水道用補修弁 ボール弁形レバー式／ボール弁形キャップ式	15
● バタフライ弁	
ソフトバタ 標準型／ロングスタンド型	16
手動式バタフライ弁	17
電動式バタフライ弁	18
短面間バタフライ弁	19
電動式短面間バタフライ弁	20
耐震NS形バタフライ弁 標準型／ロングスタンド型	21
通水整流機能付バタフライ弁	22
フレックバタ（面間伸縮式バタフライ弁）	23
副弁内蔵形バタフライ弁／メタルシートバタフライ弁	24
弁体離脱式セットリング形バタフライ弁（二重構造形）	25
● その他	
電動開閉機	26
手動式開閉台	27
中間軸・中間継手・振れ止め金具	28～29
R-2型 減圧弁（自動二次圧調整弁）／ストレーナ／伸縮管	30
レジコンボックス	31
スイング式逆止弁	32
フラップ弁／ブロワ吐出用逆止弁（低圧力損失形）	33
ブロアリング逆止弁（逆洗装置付）／ローリングバルブ（偏心構造弁）	34
制水扉／水位調整弁	35
フランジ配管用ボルト・ナット・ガスケット	36
技術者派遣費／立会検査費／輸送費／保管費	37
緊急開放・強制放水弁／緊急遮断弁シリーズ	38～42

ソフトシール弁

仕切弁

消火栓

空気弁

補修弁

バタフライ弁

その他

価格表の適用事項について

1. 本価格表は2025年4月1日より適用いたします。
2. 本価格表は弊社工場（滋賀県彦根市）渡しの価格です。
3. 本価格表に記載の価格には配管用ボルト・ナット・ガスケットは含まれておりません。
4. 本価格表以外の口径・仕様のもの及び特殊弁については別途お見積りいたします。
5. 本価格表は、税抜き価格で表示していますので、消費税を別途申し受けます。
6. 参考資料として記載している仕様・寸法は、予告なく変更することがあります。

御契約(御注文)後の取扱いについて

1. お客様の御都合による、御注文後の取消しや仕様変更につきましては、製造工程の進捗状況に応じ、キャンセル料・変更手数料を請求させていただく場合があります。
2. 納品後の取消しにつきましては、製品不良・配送事故・弊社過失による誤配送の場合を除き、手数料（当初送り運賃・諸経費等）をご返金額より差し引かせていただきます。なお 返送料はお客様負担とさせていただきます。また 製品によりましては、お買取りをお願いする場合がございます。

水道用ソフトシール仕切弁

ソフトシール仕切弁 SS-F型 JWVA B 120

口径 mm	2種 (7.5K)	3種 (10K)	4種 (16K)
50	62,000	71,200	104,400
75	76,400	89,500	134,100
100	98,800	114,300	167,300
125	134,600	156,900	—
150	171,500	200,800	297,700
200	254,600	296,000	439,800
250	394,700	457,500	671,600
300	523,700	606,900	891,300
350	840,400	977,300	—
400	1,209,000	1,375,000	—
450	1,594,000	1,829,000	—
500	2,067,000	2,376,000	—

口径 mm	回転数	高さ (H) mm	参考重量 (2種) kg	面間寸法 (2種・3種) mm	面間寸法 (4種) mm
50	13	300	15	180	250
75	13	320	26	240	280
100	17	365	33	250	300
125	21	495	56	260	—
150	19	440	54	280	350
200	25	520	74	300	400
250	25	630	128	380	450
300	30	725	170	400	500
350	35	935	270	430	—
400	33	1045	420	470	—
450	38	1145	430	500	—
500	42	1230	560	530	—

開度計 (ソフトシール仕切弁用) 加算価格

口径 mm	加算価格
50~300	11,200

ソフトシール仕切弁用丸ハンドル (直結式)

口径 mm	加算価格
50	12,500
75	19,200
100	
125	
150	28,900
200	
250	
300	46,500

※着脱式丸ハンドルにつきましては、9ページを御参照ください。

ソフトシール仕切弁



開度計付ソフトシール仕切弁



開度計



ソフトシール仕切弁用丸ハンドル



ソフトシール弁

仕切弁

消火栓

空気弁

補修弁

バタフライ弁

その他

水道用ソフトシール仕切弁

ソフトシール弁

仕切弁

消火栓

空気弁

補修弁

バタフライ弁

その他

耐震GX形両受ソフトシール仕切弁 SS-GXZ型

口径 mm	3種 (10K)	有効長 mm	参考重量 kg
75	143,400	180	28
100	174,000	180	39
150	266,600	220	63
200	387,100	260	94
250	563,500	300	156
300	918,400	400	260
400	1,553,000	500	485

※GX受口には接合部品(ロックリング・ロックリングストップ)を組み込んでいます。
 その他の接合部品(ゴム輪・押輪・T頭ボルト・ナット)は付属していませんので別途御用意下さい。
 ※JWWA B 120規格品です。
 ※16Kについては、別途お見積いたします。

耐震GX形両受ソフトシール仕切弁



耐震GX形受挿しソフトシール仕切弁 SS-GXT型

口径 mm	3種 (10K)	有効長 mm	参考重量 kg
75	136,600	490	27
100	164,500	490	37
150	260,100	550	61
200	375,600	610	93
250	549,900	680	160
300	874,000	700	245

※GX受口には接合部品(ロックリング・ロックリングストップ)を組み込んでいます。
 その他の接合部品(ゴム輪・押輪・T頭ボルト・ナット)は付属していませんので別途御用意下さい。
 ※JWWA B 120規格に準じ設計した製品です。
 ※16Kについては、別途お見積いたします。

耐震GX形受挿しソフトシール仕切弁



開度計 (ソフトシール仕切弁用) 加算価格

口径 mm	加算価格
75~300	11,200

開度計



水道用ソフトシール仕切弁

耐震NS形両受ソフトシール仕切弁 SS-NSZ型

口 径 mm	3 種 (10K)	4 種 (16K)	有効長 mm	参考重量 kg
300	797,000	895,000	450	255
350	1,200,000	—	500	400
400	1,624,000	—	550	485

※NS受口には、接合部品(ロックリング・心出し用ゴム)を組込んでいますが、SII用接合部品(バックアップリング・ゴム輪・押し輪・T頭ボルト・ナット)は付属しておりませんので別途御用意ください。
※JWWA B 120規格に準じ設計した製品です。

耐震NS形両受ソフトシール仕切弁



ソフトシール弁

仕切弁

耐震NS形受挿しソフトシール仕切弁 SS-NST型

口 径 mm	3 種 (10K)	4 種 (16K)	有効長 mm	参考重量 kg
300	780,000	857,000	725	254

※接合部品(ロックリング・心出し用ゴム)を組込んでいますが、SII用接合部品(バックアップリング・ゴム輪・押し輪・T頭ボルト・ナット)は付属しておりませんので、別途御用意ください。
※JWWA B 120規格に準じ設計した製品です。

耐震NS形受挿しソフトシール仕切弁



消火栓

空気弁

開度計 (ソフトシール仕切弁用) 加算価格

口 径 mm	加算価格
300	11,200

開度計



補修弁

バタフライ弁

その他

水道用ソフトシール仕切弁

ソフトシール弁

仕切弁

消火栓

空気弁

補修弁

バタフライ弁

その他

ポリエチレン管一体形ソフトシール仕切弁 SS-PE型

口径 mm	2 種 (7.5K)	参考重量 kg
50	135,400	15
75	145,600	25
100	183,000	35
150	303,600	65

※水道配水用ポリエチレン管(JWWA K 144)に対応しています。
 ※日本水道協会形式試験合格品です。

ポリエチレン管一体形ソフトシール仕切弁



ポリエチレン管用ソフトシール仕切弁 SS-PE型 継手型

口径 mm	3 種 (10K)	有効長 mm	参考重量 kg
50	120,600	150	18
75	137,700	188	28
100	175,100	174	37
150	290,000	198	70

※水道配水用ポリエチレン管(JWWA K144)に対応しています。

ポリエチレン管用ソフトシール仕切弁



塩ビ管用ソフトシール仕切弁 SS-VP型

口径 mm	3 種 (10K)	有効長 mm	参考重量 kg
50	115,800	100	18
75	134,600	138	28
100	161,200	134	37
150	257,700	148	60

塩ビ管用ソフトシール仕切弁



開度計



開度計 (ソフトシール仕切弁用) 加算価格

口径 mm	加算価格
50~150	11,200

水道用ソフトシール仕切弁

外ねじ式ソフトシール仕切弁 JWWA B 120

口 径 mm	2 種(7.5K)	3 種(10K)	4 種(16K)	H寸法 mm		参考重量 kg
				H	H ₀	
50	99,900	115,000	168,600	325	410	17
75	125,000	143,300	214,900	350	475	31
100	166,600	193,400	283,100	415	565	38
125	224,400	256,500	—	525	690	65
150	291,800	335,000	496,900	575	780	60
200	409,700	467,800	694,800	700	955	84
250	645,000	726,000	1,066,000	895	1215	138
300	818,000	927,000	1,362,000	1035	1415	180
350	1,089,000	1,267,000	—	1230	1650	320
400	1,547,000	1,914,000	—	1570	2060	500
450	2,011,000	2,312,000	—	1510	2050	550
500	2,720,000	3,112,000	—	1630	2230	630

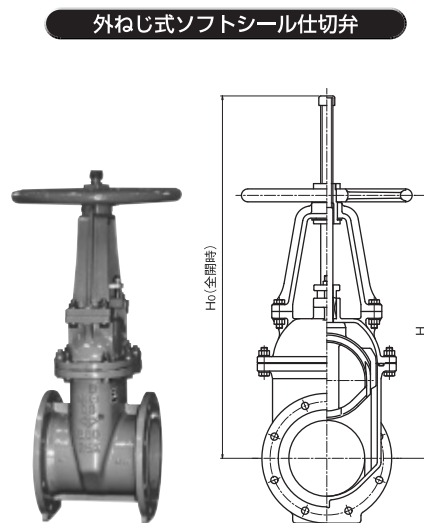

ソフトシール弁

仕切弁

消火栓

空気弁

補修弁

バタフライ弁

その他

外ねじキャップ式ソフトシール仕切弁

口 径 mm	2 種(7.5K)	3 種(10K)	H寸法 mm
75	233,500	251,900	615
100	278,300	305,300	680
125	351,300	383,600	845
150	427,600	470,600	895
200	589,500	648,900	1075
250	845,000	926,000	1320
300	1,024,000	1,136,000	1520

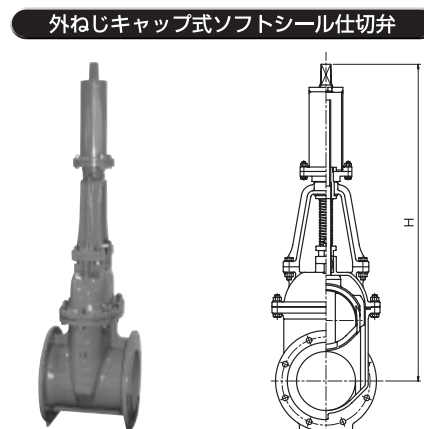

外ねじ式電動ソフトシール仕切弁

口 径 mm	2 種(7.5K)	参考重量 kg	参考モータ 出力 kw
50	1,681,000	60	0.2
75	1,709,000	70	0.2
100	1,814,000	95	0.2
125	1,998,000	115	0.4
150	2,076,000	120	0.4
200	2,213,000	185	0.4
250	2,657,000	220	0.75
300	3,135,000	370	1.5
350	3,439,000	450	1.5
400	4,359,000	510	2.2

遠方開度指示計 (オプション)
セルシン方式
発信器 159,000
受信器 123,000
ポテンショ方式
発信器 230,000
受信器 124,000
R/I 変換器 288,000

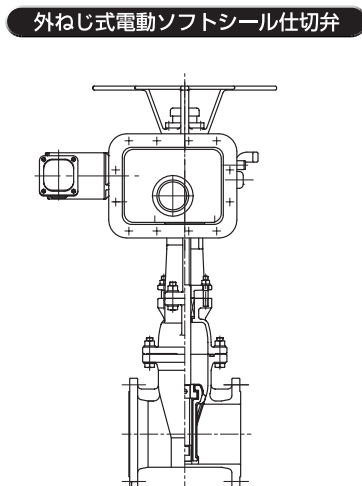

※ 単相電源については別途お見積いたします。

水道用仕切弁

ソフトシール弁

仕切弁

消火栓

空気弁

補修弁

バタフライ弁

その他

水道用ダクタイル鋳鉄（メタルシート）仕切弁 JWWA B 122

口 径 mm	FCD製 内面粉体塗装		FCD製 内外面粉体塗装		回転数	高さ (H) mm	参考重量 kg 2種 (7.5K)	面間寸法 (2種・3種) mm
	2種 (7.5K)	3種 (10K)	2種 (7.5K)	3種 (10K)				
50	85,400	—	102,100	—	14	290	18	180
75	102,900	118,500	119,800	135,200	14	335	30	240
100	127,000	146,100	148,700	167,700	18	385	38	250
150	207,000	238,100	241,400	272,300	20	470	60	280
200	303,600	349,100	357,100	402,200	26	560	88	300
250	452,900	521,600	530,200	598,800	26	680	130	380
300	594,600	685,600	703,300	794,400	31	775	180	400
350	957,000	1,101,000	1,114,000	1,259,000	36	1090	310	430
400	1,325,000	1,525,000	1,534,000	1,734,000	34	1230	460	470
450	1,809,000	2,075,000	2,100,000	2,366,000	39	1340	600	500
500	2,392,000	2,749,000	2,783,000	3,140,000	43	1440	750	530

※300mm以下の組立ボルト・ナットはステンレス製を標準としています。

水道用ダクタイル鋳鉄（メタルシート）仕切弁 JWWA B 122

口 径 mm	FCD製 内面粉体塗装		FCD製 内外面粉体塗装		回転数	高さ (H) mm	参考重量 kg	面間寸法 (4種・5種) mm
	4種 (16K)	5種 (20K)	4種 (16K)	5種 (20K)				
75	276,000	331,200	292,900	347,900	14	460	45	280
100	368,000	441,500	389,600	463,200	18	530	60	300
150	577,800	693,200	612,100	728,200	20	660	120	350
200	736,200	883,000	789,400	936,100	26	770	180	400
250	1,175,000	1,413,000	1,252,000	1,489,000	26	900	285	450
300	1,528,000	1,833,000	1,635,000	1,942,000	31	1020	405	500

※組立ボルト・ナットはステンレス製を標準としています。

※350mm以上については別途お見積いたします。

ベアリング入仕切弁 STS型

口 径 mm	FCD製 (7.5K)	参考重量 kg
	内面粉体塗装	
300	997,000	275
350	1,490,000	360
400	2,007,000	530
450	2,720,000	720
500	3,631,000	900

※250mm以下については、別途お問い合わせ下さい。

ベアリング入仕切弁

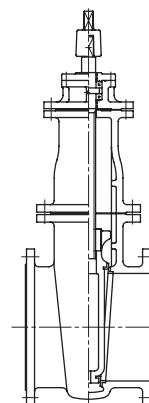

水道用仕切弁

ハイシール型仕切弁

口 径 mm	FCD製 (7.5K)		FCD製 (10K)		参考重量 kg
	内面粉体塗装	内外面粉体塗装	内面粉体塗装	内外面粉体塗装	
50	83,600	100,300	—	—	18
75	100,900	117,600	116,000	132,800	30
100	124,300	145,900	142,900	164,500	38
150	202,400	236,800	232,800	267,100	60
200	296,400	349,600	341,000	394,200	88
250	443,700	520,800	510,100	587,000	130
300	583,400	692,000	670,500	779,200	180
350	937,700	1,096,300	1,079,000	1,235,900	310
400	1,298,000	1,507,000	1,493,000	1,702,000	460
450	1,775,000	2,061,000	2,040,000	2,327,000	600
500	2,340,000	2,720,000	2,689,000	3,074,000	750

ハイシール型仕切弁



開度計付ハイシール型仕切弁



開度計



開度計 (ハイシール型仕切弁用) 加算価格

口 径 mm	加算価格
50~300	11,200

ギヤ密閉型仕切弁 JWWA B 131

口 径 mm	立形 FCD製 (7.5K)		横形 FCD製 (7.5K)	
	合成樹脂塗装	内面粉体塗装	合成樹脂塗装	内面粉体塗装
250	1,024,300	1,172,200	1,525,000	1,710,700
300	1,193,300	1,388,600	1,867,500	2,111,500
350	1,519,300	1,799,200	2,273,000	2,627,800
400	2,068,400	2,444,600	2,977,900	3,421,400
450	2,893,000	3,402,000	2,966,400	4,778,400
500	3,064,000	4,290,000	5,188,800	6,019,200
600	4,712,000	5,623,000	6,780,000	7,872,000
700	6,442,000	7,564,000	9,282,000	10,629,600
800	9,522,000	11,167,000	13,701,600	15,681,600
900	11,827,000	14,058,000	17,028,000	19,705,200
1000	15,404,000	18,282,000	22,176,000	25,645,200
1100	19,640,000	23,340,000	29,496,000	33,924,000
1200	22,280,000	26,970,000	33,420,000	39,048,000

ギヤ密閉型仕切弁



※立形φ250mm~φ500mm,横形φ250mm~φ350mmはJWWA B 131規格に準じ設計した製品です。

ソフトシール弁

仕切弁

消火栓

空気弁

補修弁

バタフライ弁

その他

水道用仕切弁

ソフトシール弁

仕切弁

消火栓

空気弁

補修弁

バタフライ弁

その他

外ねじ式仕切弁 JIS B 2062準拠

口径 mm	7.5K		H寸法 mm		参考重量 kg
	FC製	FCD製 内面粉体塗装	H	Ho	
50	161,500	203,700	341	440	25
75	199,100	244,100	435	590	50
100	230,900	287,200	523	705	65
125	337,500	413,700	619	835	85
150	358,000	449,100	706	950	110
200	513,200	646,400	861	1165	160
250	774,200	971,500	1040	1330	210
300	1,019,000	1,277,000	1180	1540	285
350	1,350,000	1,727,000	1340	1775	385
400	1,926,000	2,437,000	1545	2070	585
450	2,543,000	3,234,000	1680	2250	790
500	3,201,000	4,124,000	1825	2445	990
600	5,890,000	7,810,000			
700	8,080,000	10,600,000			
800	10,948,000	14,470,000			
900	14,720,000	19,480,000			
1000	19,550,000	25,820,000			

※ 呼び径600mm以上については、減速機付となります。

外ねじ式仕切弁

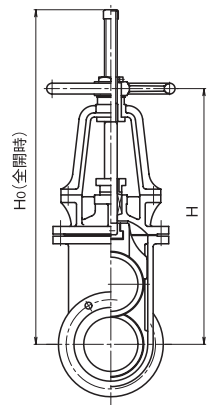

標準仕様 (FC製)

主要部材質		塗 装	
本体	FC200	内 面	水道用液状エポキシ樹脂 (ノンタール)
弁 軸	SUS403	外 面	鉛クロムフリー錆止ペイント
弁箱弁座	SUS304	※ 日本下水道事業団仕様については、別途お見積いたします。	
弁体弁座	SUS403	※ 外ねじ・キャップ式価格については別途お問い合わせください。	

外ねじ式電動仕切弁 (片勾配・要部SUS)

口径 mm	JIS B 2062 準拠 7.5K		参考重量 kg	参考モータ 出力 kw	JIS B 2062 準拠 10K		参考モータ 出力 kw
	FCD製 内外面粉体塗装	FC製 内面水道用液状 エポキシ樹脂 (ノンタール)			FCD製 内外面粉体塗装		
50	1,488,000	1,410,000	90	0.2	1,662,000	0.2	
75	1,695,000	1,604,000	100	0.2	1,720,000	0.2	
100	1,746,000	1,638,000	110	0.2	1,776,000	0.2	
125	1,894,000	1,741,000	130	0.2	2,006,000	0.4	
150	2,091,000	1,914,000	160	0.4	2,139,000	0.4	
200	2,454,000	2,174,000	270	0.4	2,670,000	0.75	
250	2,860,000	2,481,000	330	0.75	3,261,000	1.5	
300	3,540,000	3,034,000	400	1.5	3,666,000	1.5	
350	4,014,000	3,306,000	550	1.5	4,540,000	2.2	
400	4,830,000	3,850,000	650	1.5	5,440,000	2.2	
450	6,111,000	4,807,000	1100	2.2	6,440,000	2.2	
500	7,694,000	6,383,000	1200	3.7	8,080,000	3.7	

※ 単相電源については別途お見積いたします。 遠方開度指示計 (オプション)セルシン方式
 発信器 159,000 受信器 123,000
 ポテンショ方式
 発信器 230,000 受信器 124,000 R/I 変換器 288,000

開栓器 / Tトルク / 丸ハンドル

T型開栓器

軸径×長さ (L) mm	価 格		参考重量kg	
	SGPパイプ製	SUSパイプ製	SGPパイプ製	SUSパイプ製
27.2(20A)×1000	16,400	53,100	3.0	2.5
34(25A)×1000	26,600	79,700	4.2	3.7
34(25A)×1200	29,100	91,100	4.7	4.2
34(25A)×1500	32,900	106,300	5.4	4.8
34(25A)×2000	44,300	137,900	6.6	5.9

※ その他の軸径、長さも製作いたします。

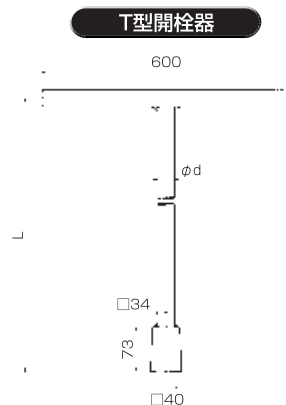

Tトルク (バルブ操作専用トルクレンチ)

軸径×長さ (L) mm	SUS製	
	標準タイプ	分割タイプ
34×1000	185,000	196,000
34×1500	195,000	205,000

※詳細につきましては、P43を御参照下さい。

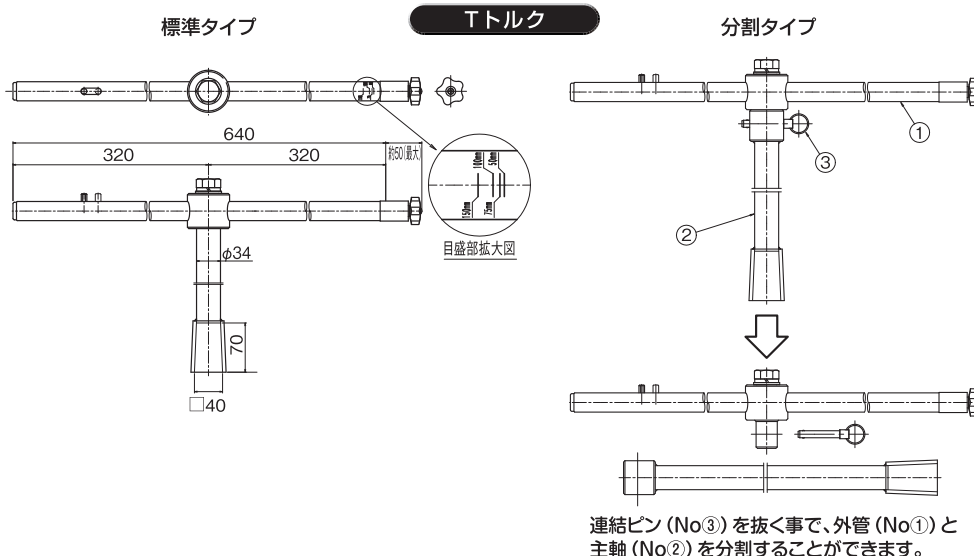

連結ピン (No③) を抜く事で、外管 (No①) と主軸 (No②) を分割することができます。

丸ハンドル (着脱式・固定ボルト付)

□ 径 mm	ハンドル径 (φ) mm	合成樹脂塗装	粉体塗装	参考重量kg
50	280	18,400	21,500	5.0
75				
100				
125	360	29,100	39,900	8.5
150				
200				
250	450	39,900	59,700	14.0
300				
350				
400	500	51,800	70,400	15.0
450				
500				
450	560	75,300	98,300	20.0
500				

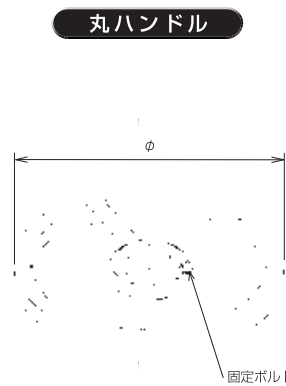

ソフトシール弁

仕切弁

消火栓

空気弁

補修弁

バタフライ弁

その他

地下式消火栓

ソフトシール弁

仕切弁

消火栓

空気弁

補修弁

バタフライ弁

その他

JWWA B 103

種類及び口径	FCD製 内面粉体塗装		FCD製 内外面粉体塗装	
	7.5K	10K	7.5K	10K
単口 75×2½	127,300	146,300	139,000	159,700
双口 100×2½	270,300	311,700	291,000	333,500

回転数	高さ (H) mm	参考重量kg
4	330	25
5	395	37



※呼び圧力10Kについては、JWWA B 103準拠製品となります。

エポラント SER-Ⅲ型

種類及び口径	FCD製 内外面粉体塗装	
	7.5K	10K
単口 (M形・L形・H形) 75×2½	106,700	123,000

回転数	参考重量kg		
	M形	L形	H形
4	18	20	23



※呼び圧力10Kについては、L・H形のみとなります。
※オプションで排水弁(水抜栓)を取付けできます。

空気弁付エポラント SER-Ⅲ型

種類及び口径	FCD製 内外面粉体塗装
単口 (L形) 75×2½	251,900

回転数	参考重量kg
4	27



※オプションで排水弁(水抜栓)を取付けできます。

排気弁付エポラント SER-ⅢLE型

種類及び口径	FCD製 内外面粉体塗装
単口 75×2½	112,600

回転数	参考重量kg
4	21



※オプションで排水弁(水抜栓)を取付けできます。

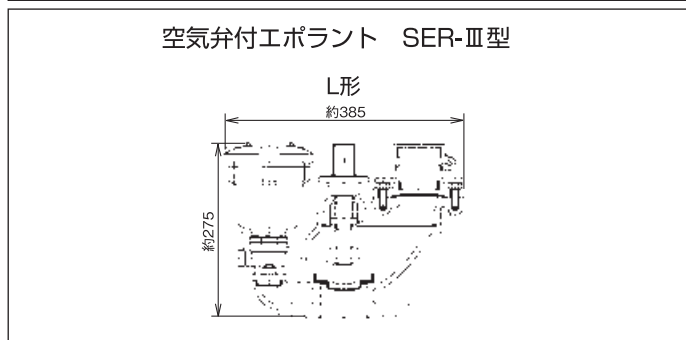
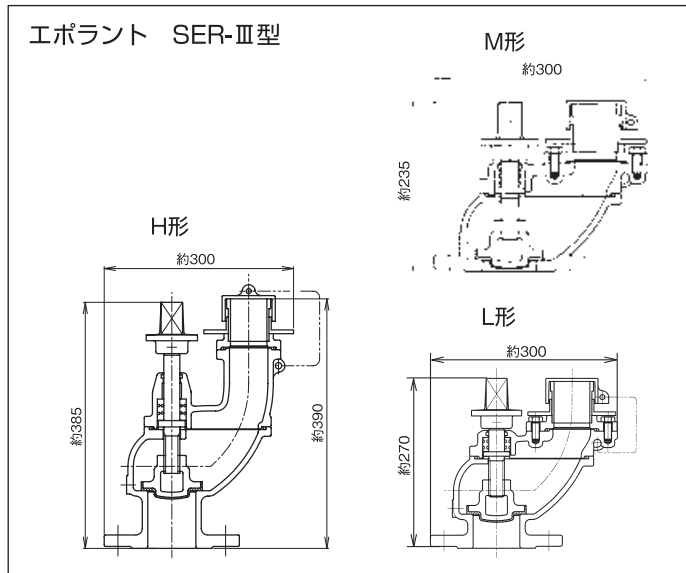

排気弁付エポラント SER-ⅢLE型

約350
約270

- 補修弁機能内蔵排気弁
圧力下での分解時に自動で補修弁機能が働きます。
- 排気弁内部への吸込防止
吸込防止弁体により泥水等の浸入を防ぎます。
- 排気弁本体筒部に水道用配水ポリエチレン管を採用、凍結破損を防止します。

地下式・地上式消火栓

ミニエポラント（JWWA B 135 ボール式消火栓）

種類及び口径	FCD製 内外面粉体塗装	回転数	参考重量kg
単口 75×2½	122,500	2.5	15

ミニエポラント（ボール式消火栓）

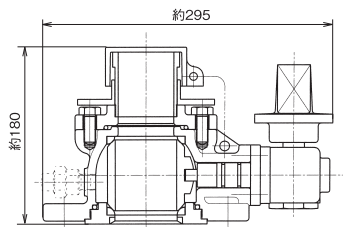

- 噴出流防止
特殊弁体により、開閉時の吐出水の噴出を防止します。
- 凍結防止
寒冷地には特に、オプションの排水弁（水抜栓）を取付ける事により、全閉時におけるボール内部の凍結が防止出来ます。

地上式単口消火栓

STS-2K	打倒式	407,300
STS-3K	打倒式・副弁付	497,000
STS-0A	回転式・打倒式	443,000
STS-01A	回転式・打倒式・副弁付	531,000

※地下部は内外面エポキシ樹脂粉体塗装となります。

地上式双口消火栓

STS-9W	打倒式	578,000
STS-8W	打倒式・副弁付	671,000

※回転式については、別途お問い合わせください。
※地下部は内外面エポキシ樹脂粉体塗装となります。

地上式単口消火栓（ステンレス製）

STS-77TS	回転式・打倒式	755,000
STS-78TS	回転式・打倒式・副弁付	865,000

※地下部は内外面エポキシ樹脂粉体塗装となります。

地上式双口消火栓（ステンレス製）

STS-72TS	回転式・打倒式	932,000
STS-73TS	回転式・打倒式・副弁付	1,107,000

※地下部は内外面エポキシ樹脂粉体塗装となります。

台付乙管

口径	内外面粉体塗装
75	65,800
100	88,600

地下寸法が1200mmの場合の寸法表

機種	H	H ₁
STS-2K	810	1950
STS-3K	660	1950
STS-0A	810	1977
STS-01A	660	1977

※地下寸法は1200mmを基準としております。

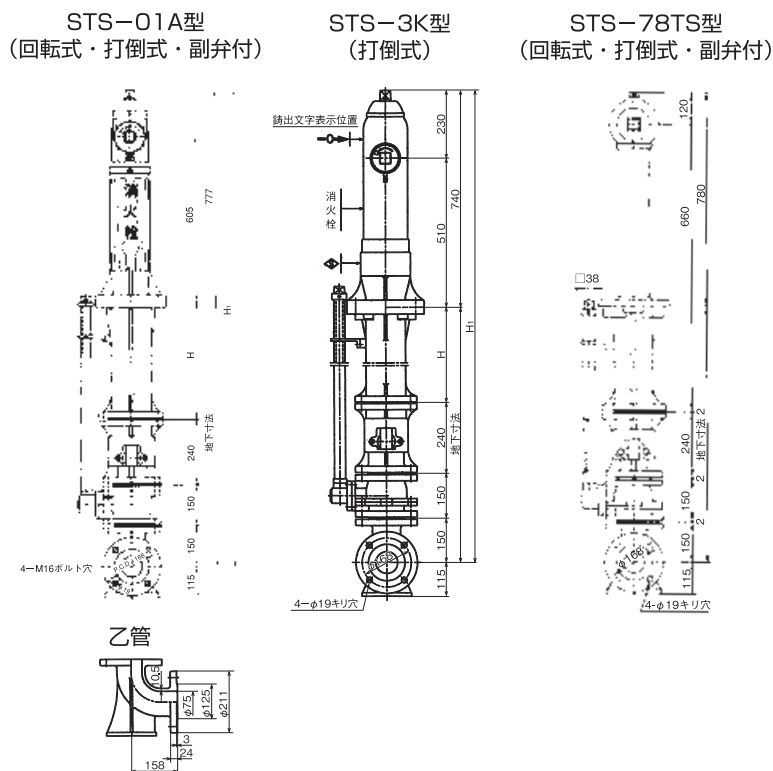

ソフトシール弁

仕切弁

消火栓

空気弁

補修弁

バタフライ弁

その他

水道用急速空気弁

ソフトシール弁

仕切弁

消火栓

空気弁

補修弁

バタフライ弁

その他

新型 水道用急速空気弁 (浅層埋設対応型) JWWA B 137 甲型 (ねじ込み型)

新型 急速空気弁

口径 mm	FCD製 内外面粉体塗装			高さ (H) mm	参考重量 kg
	2種(7.5K)	3種(10K)	4種(16K)		
13	85,000	93,500	102,800	230	7
20	96,100	105,800	116,300	235	7
25	104,500	114,900	126,500	235	7



13~25mm

乙型 (フランジ型)

口径 mm	FCD製 内外面粉体塗装			高さ (H) mm	参考重量 kg
	2種(7.5K)	3種(10K)	4種(16K)		
13	100,200	110,100	121,000	235	12
20	111,300	122,500	134,400	240	12
25	119,700	131,700	144,600	240	12
75	155,300	171,000	188,100	245	22
100	178,700	196,800	216,300	270	25



13~25mm 75~100mm

※口径13・20mmは JWWA B 137準拠製品となります。

乙型フランジ価格

75mm (13・20・25mm用)	7.5K	10K	16K	参考重量 kg
FCD製内面粉体塗装	13,900	15,300	16,700	5
FCD製内外面粉体塗装	15,200	16,600	18,100	

水道用急速空気弁 JWWA B 137

口径 mm	FCD製 内面粉体塗装			FCD製 内外面粉体塗装	高さ (H) mm	参考重量 kg
	2種(7.5K)	3種(10K)	4種(16K)	2種(7.5K)		
150	458,700	527,500	580,400	472,500	440	81

※口径200mmについては、別途お見積いたします。

急速空気弁

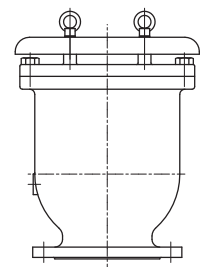

150mm

トップハット 25mmフランジ一体型急速空気弁 (75mmフランジ型)

トップハット

口径 mm	FCD製 内外面粉体塗装		高さ (H) mm	参考重量kg
	2種 (7.5K)	3種 (10K)		
25	90,500	99,500	130	8



25mm

水道用急速空気弁／防寒カバー

マルチトップハット NEO (町野式口金付急速空気弁)

口径 mm	7.5K	10K	高さ (H) mm	参考重量 kg
25	110,000	126,500	170	9
25(主弁付)	232,500	—	260	18

マルチトップハット NEO (町野式口金付急速空気弁) ねじ込み式

口径 mm	7.5K	10K	高さ (H) mm	参考重量 kg
25	110,000	133,000	270	7

フランジ付ねじ込み式

口径 mm	7.5K	10K	高さ (H) mm	参考重量 kg
25	121,000	145,000	275	13

新型 水道用急速空気弁用防寒カバー

口径 mm	SUS製	高さ (H) mm	外径 (D) mm
13	50,000	265	240
20	50,000	265	240
25	50,000	265	240
75	53,600	275	260
100	82,000	300	280

※補修弁一体タイプの防寒カバーは上記価格に50%加算ください。

急速空気弁用防寒カバー

口径 mm	SUS製	高さ (H) mm	外径 (D) mm
150	230,000	415	360

※補修弁一体タイプの防寒カバーは上記価格に50%加算ください。

トップハット用防寒カバー

口径 mm	SUS製	高さ (H) mm	外径 (D) mm
25	68,000	155	240

※補修弁一体タイプの防寒カバーは上記価格に50%加算ください。

マルチトップハット NEO用防寒カバー

口径 mm	SUS製	高さ (H) mm	外径 (D) mm
25	65,000	155	240

※補修弁一体タイプ、主弁付、ねじ込み式、フランジ付ねじ込み式の防寒カバーにつきましては、別途お問い合わせください。

マルチトップハット NEO



主弁付

マルチトップハット NEO

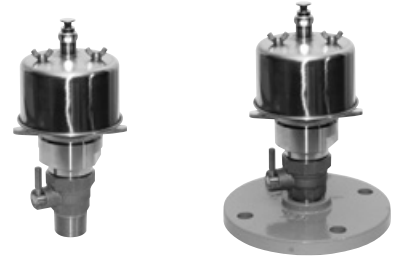

ねじ込み式 フランジ付ねじ込み式

新型急速空気弁用防寒カバー

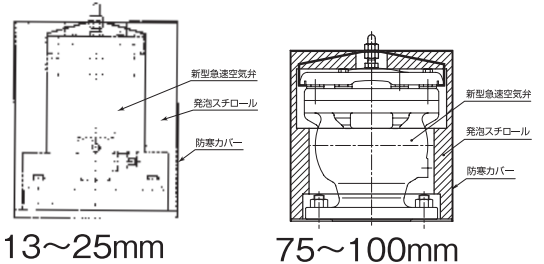

13~25mm

75~100mm

急速空気弁用防寒カバー

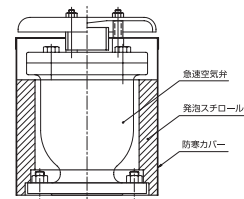

トップハット用防寒カバー

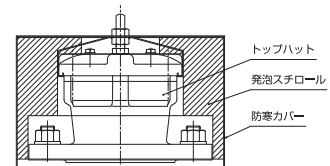

マルチトップハット NEO用防寒カバー

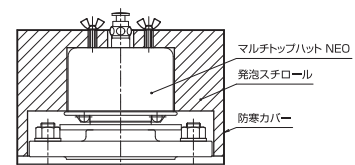

ソフト
シール
弁

仕
切
弁

消
火
栓

空
気
弁

補
修
弁

バ
タ
フ
ラ
イ
弁

そ
の
他

水道用急速空気弁

ソフトシール弁

仕切弁

消火栓

空気弁

補修弁

バタフライ弁

その他

玉押器対応型急速空気弁（東京都水道局仕様）

口径 mm	7.5K	10K	参考重量 kg
75	181,700	208,700	23
100	243,300	279,500	26
150	598,000	688,000	62
200	658,000	759,000	64

※弊社では玉押器は、取り扱っておりません。
 ※呼び径200mmにつきましては、呼び径150mmのフランジ部のみ呼び径200mmにて製作しております。従いまして性能は呼び径150mmと同等ですので、予めご了承ください。

玉押器対応型急速空気弁

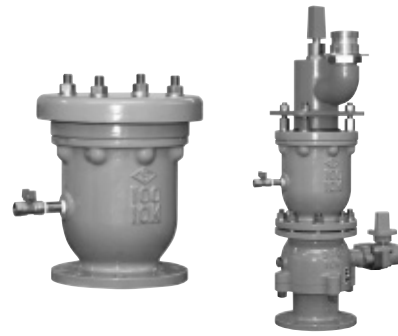

※玉押器及び補修弁は含まれておりません。

不凍式急速空気弁 SNF型（ステンレス製）

口径 mm	7.5K	10K	参考重量 kg
25	164,800	180,900	8
75	327,600	360,500	28

※ 高さを低く抑えたコンパクト設計により、浅層埋設形フランジT字管に対応できます。
 ※ 補修弁機能を内蔵しております。
 ※ 呼び圧力16Kについては、別途お見積いたします。

不凍式急速空気弁

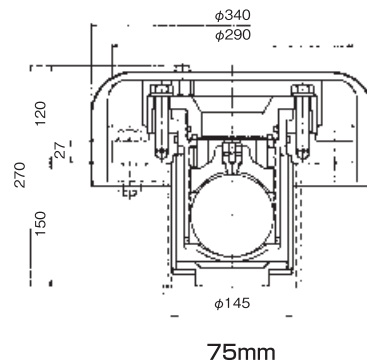
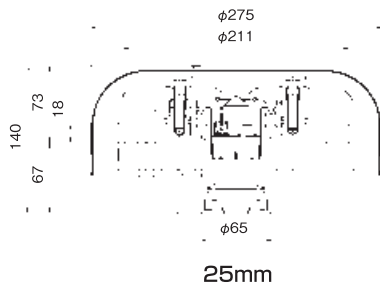

給水栓：エポラント

給水口付急速空気弁（給水栓：エポラント）

口径 mm	7.5K	10K	参考重量 kg
75	527,500	632,500	83
100	555,000	666,700	94

※ 呼び径150mmについては、別途お見積いたします。



給水栓：ミニエポラント

給水口付急速空気弁（給水栓：ミニエポラント）

口径 mm	7.5K	参考重量 kg
75	540,000	78
100	568,000	89

※ 呼び径150mmについては、別途お見積いたします。



※1) それぞれの機能を最大限生かし、通常配管のコスト削減や地域 防災への有効活用ができます。
 ※2) 分岐管に特殊弁体を内蔵し、給水栓(消火栓)開放時の空気弁からの吸い込み現象を解消しました。

水道用補修弁

ボール弁形 SBV型 JWWA B 126 (レバー式 及び く の字レバー式)

口径×高さ mm	FCD製 内外面粉体塗装				参考重量 kg
	RF-RF	RF-GF	RF-GF		
	2種 (7.5K)		3種 (10K)	4種 (16K)	
75×100	97,300	105,700	※107,100	※117,600	15
75×150	107,900	116,300	◇	◇	18
75×200	117,900	126,300	129,700	142,600	20
75×300	133,200	141,600	—	—	22
75×400	143,800	152,100	—	—	24
100×200	151,000	159,400	—	—	28
100×250	—	—	186,900	205,600	29
150×300	※414,000	※422,000	※460,000	◎	55

◇につきましては、別途お見積いたします。
◎につきましては、別途お見積いたします。(なお、高さが340mmとなります。)
※につきましては、JWWA B 126準拠製品となります。

ボール弁形 SBV型 JWWA B 126 (キャップ式)

口径×高さ mm	FCD製 内外面粉体塗装				参考重量 kg
	RF-RF	RF-GF	RF-GF		
	2種 (7.5K)		3種 (10K)	4種 (16K)	
75×100	141,300	149,700	※151,200	※161,900	19
75×150	152,000	160,400	◇	◇	22
75×200	161,900	170,300	173,800	186,800	24
75×300	177,100	185,500	—	—	26
75×400	188,000	196,400	—	—	28
100×200	195,000	203,400	—	—	32
100×250	—	—	231,200	363,100	33 38 (16K)
150×280	※635,000	※643,400	※831,500	—	62
150×300	※570,400	※578,800	※618,700	◎	64
200×360	※1,052,300	※1,060,700	※1,300,000	—	109

◇につきましては、別途お見積いたします。
◎につきましては、別途お見積いたします。(なお、高さが340mmとなります。)
※につきましては、JWWA B 126準拠製品となります。

GF加工(一面) 加算価格

口径 mm	加算価格
75~200	8,400

※GF加工が必要な場合は上記の金額を加算ください。

ボール弁形(レバー式・SBV型)



ボール弁形(くの字レバー式・SBV型)

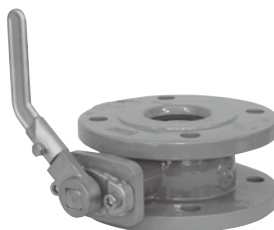

ボール弁形(キャップ式・SBV型)

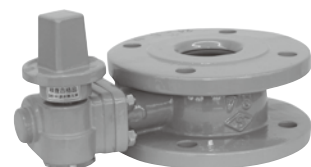

ソフト
シール弁

仕
切
弁

消
火
栓

空
気
弁

補
修
弁

バ
タ
フ
ラ
イ
弁

そ
の
他

ソフトバタ

標準型

口径 mm	7.5K	10K	面間 寸法 mm	高さ (H ₁) mm	回転数	参考 重量 kg
200	837,900	1,164,000	300	410	11	85
250	880,400	1,214,000	380	465	17	100
300	1,027,000	1,380,000	400	490	17	120
350	1,185,000	1,612,000	430	545	19	180
400	1,489,000	1,956,000	470	575	19	230
450	1,934,000	2,383,000	500	635	26	300
500	2,527,000	2,983,000	530	660	26	340
600	3,850,000	4,196,000	560	860	35	620
700	4,980,000	5,428,000	610	910	35	990
800	6,120,000	6,670,000	690	980	35	1195

※1) 浅層埋設深さ600mmの場合、口径450mmまで対応可能です。(浅埋適用範囲は300mmまでとなります。)

2) 250mm以上の管路にはソフトバタをお薦めいたします。

3) 呼び径900mm以上については、別途お見積りいたします。

ソフトバタ



ロングスタンド型

口径 mm	7.5K	10K	面間 寸法 mm	高さ (H ₀) mm	回転数	参考 重量 kg
200	944,200	1,287,000	300	780	11	100
250	1,006,500	1,357,000	380	885	17	115
300	1,185,000	1,562,000	400	915	17	135
350	1,341,000	1,793,000	430	920	19	200
400	1,679,000	2,182,000	470	950	19	250
450	2,133,000	2,598,000	500	1010	26	320
500	2,762,000	3,240,000	530	960	26	370
600	4,130,000	4,476,000	560	1090	35	700
700	5,260,000	5,708,000	610	1150	35	1050
800	6,500,000	7,050,000	690	1200	35	1255

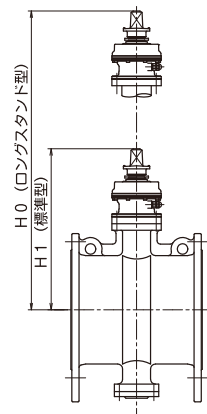

標準仕様

最高使用圧力	0.75MPa
使用流体	上水、下水、農水、工水
フランジ寸法	JIS G 5527に準拠
面間寸法	JWWA B 138に準拠

主要部材質	弁箱 FCD450-10 弁軸 SUS403
	弁座 CR
塗装	内外面エポキシ樹脂粉体塗装

ソフト
シール
弁

仕
切
弁

消
火
栓

空
気
弁

補
修
弁

バ
タ
フ
ラ
イ
弁

そ
の
他

水道用バタフライ弁

手動式バタフライ弁 SP型 JWVA B 138

口 径 mm	2 種 (7.5K)				3 種 (10K)		
	FC 製	FCD 製			FCD 製		
	合成樹脂塗装	合成樹脂塗装	内面粉体塗装	内外面粉体塗装	合成樹脂塗装	内面粉体塗装	内外面粉体塗装
150	1,020,000	1,203,000	1,260,000	1,291,000	1,326,000	1,383,000	1,414,000
200	1,084,000	1,337,000	1,399,000	1,435,000	1,472,000	1,534,000	1,569,000
250	1,273,000	1,575,000	1,639,000	1,680,000	1,732,000	1,795,000	1,834,000
300	1,510,000	1,870,000	1,954,000	2,005,000	2,057,000	2,143,000	2,192,000
350	1,766,000	2,188,000	2,292,000	2,353,000	2,407,000	2,512,000	2,571,000
400	1,986,000	2,471,000	2,585,000	2,654,000	2,724,000	2,838,000	2,906,000
450	2,363,000	2,893,000	3,026,000	3,105,000	3,177,000	3,310,000	3,390,000
500	2,581,000	3,190,000	3,342,000	3,432,000	3,517,000	3,669,000	3,757,000
600	3,226,000	3,808,000	4,048,000	4,200,000	4,179,000	4,428,000	4,571,000
700	4,137,000	4,893,000	5,159,000	5,316,000	5,389,000	5,655,000	5,819,000
800	5,089,000	5,983,000	6,286,000	6,464,000	6,578,000	6,882,000	7,059,000
900	6,143,000	7,388,000	7,733,000	7,935,000	8,129,000	8,470,000	8,673,000
1000	8,007,000	9,538,000	9,956,000	10,209,000	10,487,000	10,908,000	11,157,000
1100	9,399,000	11,094,000	11,600,000	11,903,000	12,207,000	12,726,000	13,017,000
1200	10,436,000	12,777,000	13,358,000	13,725,000	14,042,000	14,636,000	15,003,000
1350	12,890,000	15,863,000	16,774,000	17,331,000	17,444,000	18,354,000	18,912,000
1500	16,293,000	18,912,000	20,050,000	20,733,000	20,797,000	21,935,000	22,618,000

※呼び径1600mm以上については別途お見積いたします。

口 径 mm	面間寸法 mm	参考 重量 kg	H寸法 mm
150	280	85	565
200	300	100	590
250	380	140	600
300	400	180	635
350	430	230	670
400	470	300	730
450	500	360	800
500	530	460	860
600	560	600	945
700	610	800	1080
800	690	1000	1140
900	740	1470	1160
1000	770	1850	1220
1100	800	2400	1400
1200	820	2800	1450
1350	850	3700	1600
1500	900	5000	1720

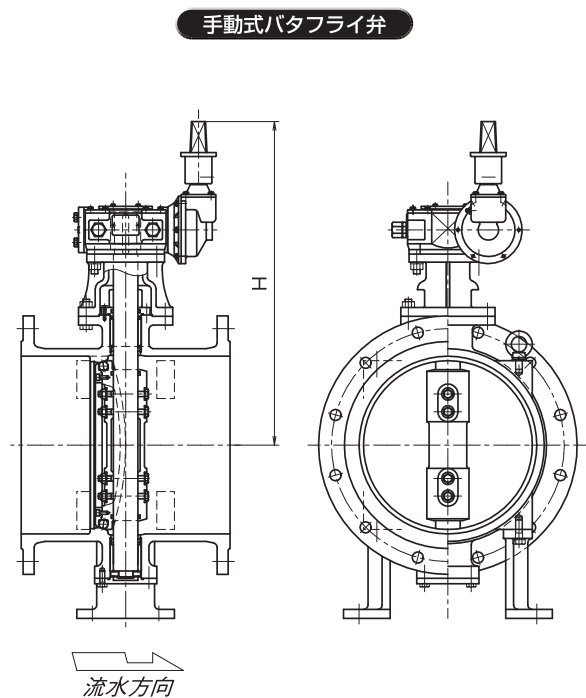

ソフト
シール
弁

仕
切
弁

消
火
栓

空
気
弁

補
修
弁

バ
タ
フ
ラ
イ
弁

そ
の
他

水道用バタフライ弁

電動式バタフライ弁 SP型 JWVA B 138

口 径 mm	2 種 (7.5K)				3 種 (10K)		
	FC 製	FCD 製			FCD 製		
	合成樹脂塗装	合成樹脂塗装	内面粉体塗装	内外面粉体塗装	合成樹脂塗装	内面粉体塗装	内外面粉体塗装
150	2,436,000	2,619,000	2,676,000	2,707,000	2,742,000	2,799,000	2,830,000
200	2,500,000	2,753,000	2,815,000	2,851,000	2,888,000	2,950,000	2,985,000
250	2,689,000	2,991,000	3,055,000	3,096,000	3,148,000	3,211,000	3,250,000
300	2,926,000	3,286,000	3,370,000	3,421,000	3,473,000	3,559,000	3,608,000
350	3,182,000	3,604,000	3,708,000	3,769,000	3,982,000	4,087,000	4,146,000
400	3,402,000	3,887,000	4,001,000	4,070,000	4,299,000	4,413,000	4,481,000
450	3,779,000	4,309,000	4,442,000	4,521,000	4,907,000	5,040,000	5,120,000
500	3,997,000	4,606,000	4,758,000	4,848,000	5,247,000	5,399,000	5,487,000
600	4,801,000	5,383,000	5,623,000	5,775,000	5,909,000	6,158,000	6,301,000
700	5,712,000	6,468,000	6,734,000	6,891,000	7,415,000	7,681,000	7,845,000
800	6,819,000	7,713,000	8,016,000	8,194,000	8,604,000	8,908,000	9,085,000
900	8,169,000	9,414,000	9,759,000	9,961,000	10,509,000	10,850,000	11,053,000
1000	10,033,000	11,564,000	11,982,000	12,235,000	12,867,000	13,288,000	13,537,000
1100	11,779,000	13,474,000	13,980,000	14,283,000	15,117,000	15,636,000	15,927,000
1200	12,816,000	15,157,000	15,738,000	16,105,000	16,952,000	17,546,000	17,913,000
1350	15,800,000	18,773,000	19,684,000	20,241,000	21,582,000	22,492,000	23,050,000
1500	19,203,000	21,822,000	22,930,000	23,643,000	24,935,000	26,073,000	26,756,000

※ 呼び径1600mm以上については別途お見積いたします。

※ 単相電源については別途お見積いたします。

※ 御使用条件によりモータ出力が変わり、価格が異なる場合がありますので、詳細な仕様を御指示ください。

口 径 mm	参考モータ出力 KW		参考重量 kg
	2種(7.5K)	3種(10K)	
150	0.2	0.2	130
200	0.2	0.2	150
250	0.2	0.2	190
300	0.2	0.2	250
350	0.2	0.4	280
400	0.2	0.4	350
450	0.2	0.75	400
500	0.2	0.75	500
600	0.4	0.75	700
700	0.4	1.5	900
800	0.75	1.5	1100
900	1.5	2.2	1650
1000	1.5	2.2	2050
1100	2.2	3.7	2550
1200	2.2	3.7	3100
1350	3.7	5.5	3900
1500	3.7	5.5	5200

遠方開度指示計 (オプション)

セルシン方式

発信器 159,000

受信器 123,000

ポテンショ方式

発信器 230,000

受信器 124,000

R/I 変換器 288,000

電動式バタフライ弁

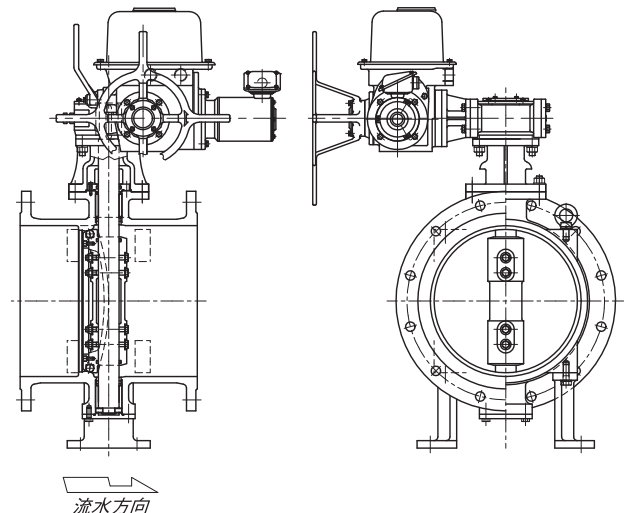

ソフトシール弁

仕切弁

消火栓

空気弁

補修弁

バタフライ弁

その他

水道用バタフライ弁

短面間バタフライ弁 SPP型

口径 mm	7.5K				10K		
	FC製	FCD製			FCD製		
	合成樹脂塗装	合成樹脂塗装	内面粉体塗装	内外面粉体塗装	合成樹脂塗装	内面粉体塗装	内外面粉体塗装
150	1,044,000	1,183,000	1,245,000	1,280,000	1,289,000	1,357,000	1,395,000
200	1,070,000	1,245,000	1,308,000	1,346,000	1,445,000	1,507,000	1,545,000
250	1,259,000	1,471,000	1,536,000	1,577,000	1,705,000	1,771,000	1,811,000
300	1,374,000	1,622,000	1,706,000	1,757,000	1,885,000	1,970,000	2,020,000
350	1,565,000	1,855,000	1,958,000	2,019,000	2,157,000	2,261,000	2,322,000
400	1,694,000	2,006,000	2,117,000	2,186,000	2,318,000	2,432,000	2,501,000
450	1,962,000	2,330,000	2,463,000	2,542,000	2,705,000	2,837,000	2,916,000
500	2,272,000	2,585,000	2,737,000	2,829,000	3,007,000	3,160,000	3,250,000
600	2,770,000	3,160,000	3,403,000	3,555,000	3,669,000	3,913,000	4,064,000
700	3,463,000	3,954,000	4,216,000	4,379,000	4,577,000	4,840,000	5,004,000
800	4,292,000	4,671,000	4,971,000	5,161,000	5,408,000	5,709,000	5,897,000
900	5,499,000	5,980,000	6,316,000	6,524,000	6,920,000	7,258,000	7,464,000
1000	6,808,000	7,717,000	8,129,000	8,396,000	8,963,000	9,377,000	9,643,000
1100	8,045,000	8,754,000	9,260,000	9,588,000	10,158,000	10,664,000	10,993,000
1200	9,247,000	10,057,000	10,646,000	11,006,000	11,663,000	12,245,000	12,612,000
1350	11,259,000	12,245,000	13,156,000	13,713,000	14,193,000	14,623,000	15,167,000
1500	14,092,000	15,307,000	16,445,000	17,128,000	17,761,000	18,899,000	19,582,000

口径 mm	面間寸法 mm	参考重量 kg	H寸法 mm
150	200	80	585
200	200	100	615
250	250	140	650
300	250	170	680
350	250	210	710
400	300	270	770
450	300	330	850
500	300	390	900
600	300	520	970
700	300	700	1115
800	300	880	1175
900	300	1200	1200
1000	300	1450	1250
1100	300	1800	1400
1200	400	2200	1465
1350	400	3200	1610
1500	400	4500	1700

短面間バタフライ弁

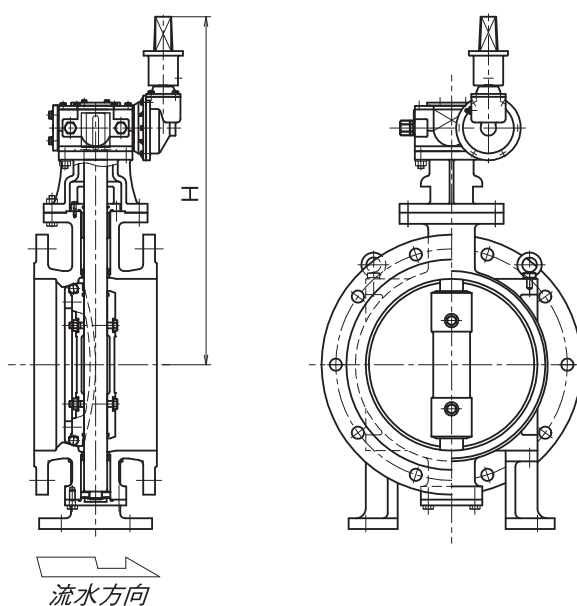

ソフト
シール
弁

仕
切
弁

消
火
栓

空
気
弁

補
修
弁

バ
タ
フ
ラ
イ
弁

そ
の
他

水道用バタフライ弁

電動式短面間バタフライ弁 SPP型

口 径 mm	7.5K				10K		
	FC 製	FCD 製			FCD 製		
	合成樹脂塗装	合成樹脂塗装	内面粉体塗装	内外面粉体塗装	合成樹脂塗装	内面粉体塗装	内外面粉体塗装
150	2,460,000	2,599,000	2,661,000	2,696,000	2,705,000	2,773,000	2,811,000
200	2,486,000	2,661,000	2,724,000	2,762,000	2,861,000	2,923,000	2,961,000
250	2,675,000	2,887,000	2,952,000	2,993,000	3,121,000	3,187,000	3,227,000
300	2,790,000	3,038,000	3,122,000	3,173,000	3,301,000	3,386,000	3,436,000
350	2,981,000	3,271,000	3,374,000	3,435,000	3,732,000	3,836,000	3,897,000
400	3,110,000	3,422,000	3,533,000	3,602,000	3,893,000	4,007,000	4,076,000
450	3,378,000	3,746,000	3,879,000	3,958,000	4,435,000	4,567,000	4,646,000
500	3,688,000	4,001,000	4,153,000	4,245,000	4,737,000	4,890,000	4,980,000
600	4,345,000	4,735,000	4,978,000	5,130,000	4,399,000	5,643,000	5,794,000
700	5,038,000	5,529,000	5,791,000	5,954,000	6,603,000	6,866,000	7,030,000
800	6,022,000	6,401,000	6,701,000	6,891,000	7,434,000	7,735,000	7,923,000
900	7,525,000	8,006,000	8,342,000	8,550,000	9,300,000	9,638,000	9,844,000
1000	8,834,000	9,743,000	10,155,000	10,422,000	11,343,000	11,757,000	12,023,000
1100	10,425,000	11,134,000	11,640,000	11,968,000	13,068,000	13,574,000	13,903,000
1200	11,627,000	12,437,000	13,026,000	13,386,000	14,573,000	15,155,000	15,522,000
1350	14,169,000	15,155,000	16,066,000	16,623,000	18,331,000	18,761,000	19,305,000
1500	17,002,000	18,217,000	19,355,000	20,038,000	21,899,000	23,037,000	23,720,000

※1) 機能及び材質等については JWWA B 138規格に準拠しております。

2) 呼び径1600mm以上については別途お見積いたします。

※ 単相電源については別途お見積いたします。

※ 御使用条件によりモータ出力が変わり、価格が異なる場合がありますので、詳細な仕様を御指示ください。

口 径 mm	参考モータ出力 KW		参考重量 kg
	2種(7.5K)	3種(10K)	
150	0.2	0.2	120
200	0.2	0.2	147
250	0.2	0.2	184
300	0.2	0.2	240
350	0.2	0.4	260
400	0.2	0.4	320
450	0.2	0.75	370
500	0.2	0.75	430
600	0.4	0.75	620
700	0.4	1.5	800
800	0.75	1.5	1000
900	1.5	2.2	1400
1000	1.5	2.2	1650
1100	2.2	3.7	2000
1200	2.2	3.7	2500
1350	3.7	5.5	3400
1500	3.7	5.5	4700

遠方開度指示計 (オプション)

セルシン方式

発信器 159,000

受信器 123,000

ポテンショ方式

発信器 230,000

受信器 124,000

R/I 変換器 288,000

電動式短面間バタフライ弁

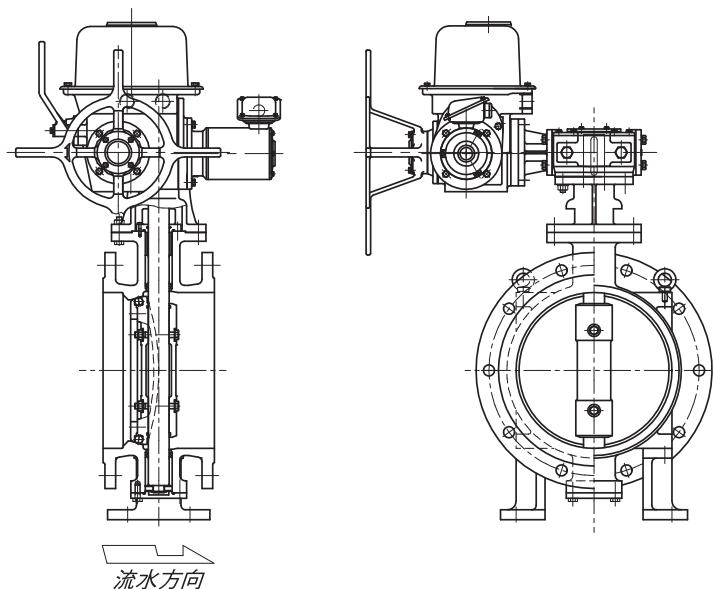

ソフトシール弁

仕切弁

消火栓

空気弁

補修弁

バタフライ弁

その他

水道用バタフライ弁

耐震NS形バタフライ弁 SP-NSZ型

口径 mm	標準型		通水機能付		接合材 (1台分)
	2種(7.5K)	3種(10K)	2種(7.5K)	3種(10K)	
300	2,015,000	2,217,000	2,314,000	2,544,000	54,100
350	2,398,000	2,638,000	2,717,000	2,989,000	66,700
400	2,698,000	2,901,000	3,036,000	3,340,000	80,700
450	3,273,000	3,405,000	3,565,000	3,920,000	86,300
500	3,532,000	3,884,000	3,957,000	4,275,000	133,600
600	4,301,000	4,729,000	4,695,000	5,060,000	143,600
700	5,515,000	6,072,000	5,806,000	6,388,000	217,100
800	6,711,000	7,248,000	7,059,000	7,767,000	287,800
900	8,425,000	9,093,000	8,716,000	9,589,000	363,200
1000	11,815,000	12,764,000	12,093,000	13,294,000	425,800

口径 mm	高さ mm	回転数	有効長 mm	参考重量 kg
300	492.0	9.0	290	200
350	525.0	9.0	360	230
400	620.0	13.0	450	355
450	614.0	13.0	470	410
500	655.5	13.0	460	490
600	725.5	26.0	480	640
700	775.0	26.0	520	890
800	945.0	60.5	540	1210
900	1008.0	60.5	600	1540
1000	1162.0	110.0	840	1940

※ 口径 300~450mm の受口には、ロックリング、ロックリング心出し用ゴムを組込んでいます。

接合には、下記接合部品を別途御用意下さい。

- ・口径 300~450mm SII 用 (バックアップリング、ゴム輪、押輪、ボルト・ナット)
- ・口径 500~1000mm NS 用 (ロックリング、バックアップリング、ゴム輪、押輪、ボルト・ナット)

耐震NS形バタフライ弁

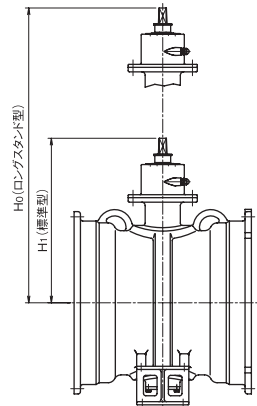

ソフト
シール弁

仕切
弁

消火
栓

空気
弁

耐震NS形バタフライ弁 ロングスタンド型 SP-NSZ型

口径 mm	標準型		通水機能付		接合材 (1台分)
	2種(7.5K)	3種(10K)	2種(7.5K)	3種(10K)	
300	2,188,000	2,391,000	2,489,000	2,719,000	54,100
350	2,571,000	2,812,000	2,892,000	3,164,000	66,700
400	2,918,000	3,121,000	3,256,000	3,562,000	80,700
450	3,491,000	3,625,000	3,782,000	4,139,000	86,300
500	3,751,000	4,103,000	4,175,000	4,491,000	133,600
600	4,516,000	5,022,000	4,984,000	5,362,000	143,600
700	5,806,000	6,361,000	6,097,000	6,679,000	217,100
800	7,002,000	7,641,000	7,451,000	8,159,000	287,800
900	8,817,000	9,488,000	9,108,000	9,981,000	363,200

口径 mm	高さ mm	回転数	有効長 mm
300	1100	9.0	290
350	1100	9.0	360
400	1150	13.0	450
450	1150	13.0	470
500	1200	13.0	460
600	1250	26.0	480
700	1300	26.0	520
800	1350	60.5	540
900	1400	60.5	600

※ 口径 300~450mm の受口には、ロックリング、ロックリング心出し用ゴムを組込んでいます。

接合には、下記接合部品を別途御用意下さい。

- ・口径 300~450mm SII 用 (バックアップリング、ゴム輪、押輪、ボルト・ナット)
- ・口径 500~1000mm NS 用 (ロックリング、バックアップリング、ゴム輪、押輪、ボルト・ナット)

※ 左記以外の高さにつきましては、別途お見積いたします。

耐震NS形バタフライ弁ロングスタンド型



(通水機能付)

補修
弁

バタ
フライ
弁

その
他

水道用バタフライ弁

通水整流機能付バタフライ弁

口 径 mm	7.5K		参考 モータ 出力 kw	参考重量 kg
	手 動 式	電 動 式		
	FCD製	FCD製		
	内外面粉体塗装	内外面粉体塗装		
150	1,427,000	2,843,000	0.2	80
200	1,461,000	2,877,000	0.2	100
250	1,717,000	3,133,000	0.2	150
300	2,197,000	3,613,000	0.2	190
350	2,560,000	3,976,000	0.2	240
400	2,867,000	4,283,000	0.2	310
450	3,332,000	4,748,000	0.2	370
500	3,637,000	5,212,000	0.4	480
600	4,288,000	5,863,000	0.4	620
700	5,617,000	7,347,000	0.75	830
800	6,893,000	8,623,000	0.75	1050
900	8,510,000	10,536,000	1.5	1520
1000	11,000,000	13,026,000	1.5	1900
1100	13,180,000	15,206,000	1.5	2500
1200	15,180,000	17,206,000	1.5	2900
1350	18,980,000	21,360,000	2.2	3800
1500	22,750,000	25,130,000	2.2	5200

※1) 小開度における流量調整に対応し、低キャピテーションを実現したバタフライ弁です。

2) その他仕様についてはJWWA B 138規格に準じ設計しております。

※ 御使用条件によりモータ出力が変わり、価格が異なる場合がありますので、詳細な仕様を御指示ください。

※ 単相電源については別途お見積いたします。

電動用遠方開度指示計 (オプション)

セルシン方式	ポテンショ方式
発信器 159,000	発信器 230,000
受信器 123,000	受信器 124,000
	R/I 変換器 288,000

通水整流機能付バタフライ弁



ソフトシール弁

仕切弁

消火栓

空気弁

補修弁

バタフライ弁

その他

水道用バタフライ弁

フレックバタ(面間伸縮式バタフライ弁) SP-FX型

□ 径 mm	FCD製 内外面粉体塗装	参考重量 kg
	2種 (7.5K)	
200	1,627,000	110
250	1,872,000	160
300	2,292,000	210
350	2,628,000	270
400	3,077,000	350
450	3,723,000	410
500	3,916,000	530
600	4,836,000	700
700	6,123,000	970
800	7,294,000	1200
900	9,399,000	1720
1000	11,910,000	2200
1100	13,620,000	2850
1200	15,640,000	3400

- ※1) フランジ面間に伸縮メカを搭載した更新工事用のバタフライ弁です。
 ※2) 機能及び材質については JWWA B 138規格に準じ設計しております。
 ※ 呼び圧力10Kについては、別途お見積いたします。

フレックバタ

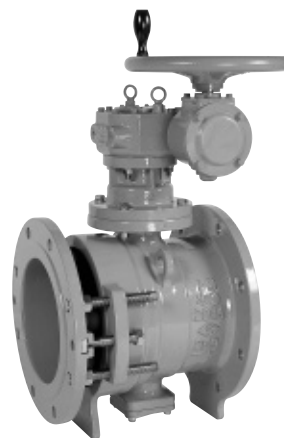

ソフト
シール
弁

仕
切
弁

消
火
栓

空
気
弁

補
修
弁

バ
タ
フ
ラ
イ
弁

そ
の
他

水道用バタフライ弁

副弁内蔵形バタフライ弁 (2軸タイプ)

□ 径 mm	副弁 □径 mm	FCD製 内面粉体塗装		FCD製 内外面粉体塗装		参考重量 kg
		2種 (7.5K)	3種 (10K)	2種 (7.5K)	3種 (10K)	
400	(75)	4,160,000	4,577,000	4,227,000	4,645,000	370
450	(75)	4,347,000	4,783,000	4,428,000	4,862,000	470
500	(100)	4,538,000	4,993,000	4,628,000	5,083,000	610
600	(100)	5,009,000	5,503,000	5,159,000	5,651,000	760
700	(150)	6,713,000	7,372,000	6,870,000	7,531,000	1080
800	(150)	7,468,000	8,206,000	7,650,000	8,387,000	1350
900	(200)	10,209,000	11,233,000	10,413,000	11,436,000	1710
1000	(200)	11,721,000	12,890,000	11,967,000	13,143,000	2500
1100	(200)	13,611,000	14,978,000	13,915,000	15,281,000	2700
1200	(250)	15,977,000	17,571,000	16,330,000	17,925,000	3150
1350	(250)	20,809,000	22,897,000	21,353,000	23,453,000	3750
1500	(300)	23,263,000	25,553,000	23,946,000	26,261,000	5400

※1) 主弁中心部に副弁を内蔵することでバイパス回路が不要となり、弁室をコンパクトにできる経済的なバルブです。

2) 主弁体 FCD450-10

副弁体 SCS13

副弁内蔵形バタフライ弁



メタルシートバタフライ弁 UDM型

□ 径 mm	7.5K	参考重量 kg
	FCD製 内面粉体塗装	
150	1,930,000	130
200	1,986,000	190
250	2,082,000	210
300	2,326,000	350
350	2,715,000	410
400	2,965,000	450
450	3,517,000	500
500	3,820,000	570
600	4,577,000	800
700	5,860,000	1200
800	7,185,000	1500
900	8,924,000	2000
1000	11,537,000	2600
1100	13,420,000	3100
1200	15,710,000	3600
1350	19,300,000	4500
1500	23,450,000	6000

※1) 二重偏心構造で抜群の止水性、低トルクを実現しました。

2) その他仕様については JWWA B 138規格に準じ設計しております。

3) 材質 本体・弁体 FCD450-10

弁箱シート SUS304+特殊合金

弁体シート FCD450+特殊合金

メタルシートバタフライ弁



ソフト
シール
弁

仕
切
弁

消
火
栓

空
気
弁

補
修
弁

バ
タ
フ
ラ
イ
弁

そ
の
他

水道用バタフライ弁

弁体離脱式セットリング形バタフライ弁(二重構造形) SRV-WR型

当製品は既設管からの分岐を断水することなく行う不断水分岐工法用として、容易に離脱・挿入ができる、施工性に優れた製品です。

標準型

口径 mm	7.5K	10K
500	4,366,000	4,757,000
600	5,139,000	5,605,000
700	6,746,000	7,051,000
800	8,023,000	8,430,000
900	10,110,000	10,620,000
1000	12,180,000	12,790,000

弁体離脱式セットリング形バタフライ弁



構造

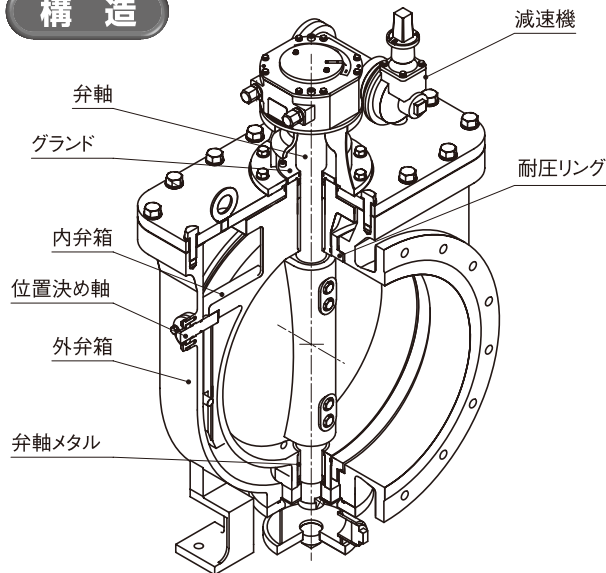

耐圧リング部

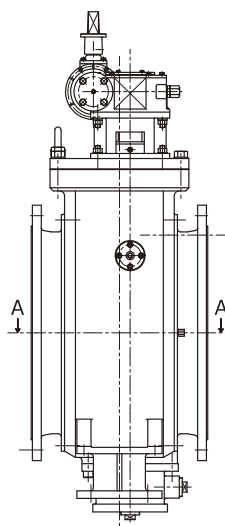

内弁箱
固定時

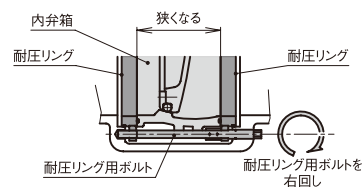

内弁箱
離脱・挿入時

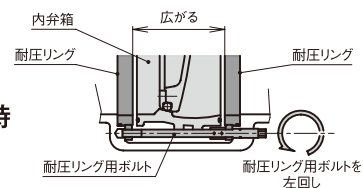

A-A矢視断面図

図中の耐圧リング用ボルトを回転させることにより耐圧リングと内弁箱の間隔が伸縮します。

※御使用条件に合わせて、別途お見積いたします。

ソフト
シール
弁

仕
切
弁

消
火
栓

空
気
弁

補
修
弁

バ
タ
フ
ラ
イ
弁

そ
の
他

電動開閉機

ソフトシール弁

仕切弁

消火栓

空気弁

補修弁

バタフライ弁

その他

バルブコントロール 直結式、開閉台式

モータ出力 kw	直結式		開閉台式	
	内ねじ式	外ねじ式	内ねじ式	外ねじ式
0.1	1,278,000	1,310,000	1,549,000	1,619,000
0.2	1,416,000	1,455,000	1,700,000	1,770,000
0.4	1,575,000	1,613,000	1,873,000	1,943,000
0.75	1,730,000	1,770,000	2,070,000	2,140,000
1.5	2,026,000	2,085,000	2,440,000	2,511,000
2.2	2,380,000	2,458,000	2,829,000	2,943,000
3.7	2,910,000	2,988,000	3,263,000	3,438,000
5.5	4,138,000	4,225,000	4,838,000	4,963,000
7.5	4,830,000	4,940,000	5,600,000	5,760,000
11.0	5,830,000	5,938,000	6,980,000	6,860,000
15.0	8,280,000	8,440,000	9,450,000	9,650,000

遠方開度指示計

セルシン方式		ポテンショ方式	
発信器	159,000	発信器	230,000
受信器	123,000	受信器	124,000
		R/I 変換器	288,000

手動式開閉台

ステンレス製開閉台「サスヘッド」

内ねじ式			
型式	価格	摘要口径	参考重量 kg
STH-5S型	505,000	φ50~φ300	23

サスヘッド

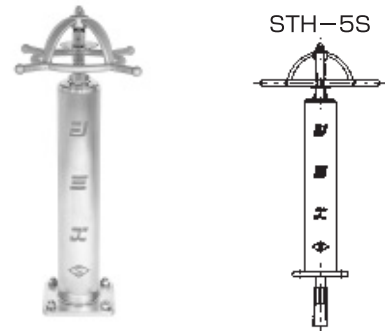

- ※1) ハンドルからカップリングまで主要部はすべてSUS製です。
- ※2) 開度計はハンドル位置にあるため、操作が容易です。

開閉台

内ねじ式		摘要口径	参考重量 kg
型式	価格		
水平ハンドル式 (高耐候ポリエステル樹脂粉体塗装)			
STH-3型	177,000	φ50~φ200	33
STH-3M型(密封式)	222,000	φ50~φ200	33
STH-5M型(密封式)	331,000	φ250~φ300	65
ベアリング入水平ハンドル式 (高耐候ポリエステル樹脂粉体塗装)			
STH V-3型	220,000	φ50~φ200	35
STH V-3M型(密封式)	280,000	φ50~φ200	35
STH V-5M型(密封式)	420,000	φ250~φ300	67
ベベルギヤ式			
STB-001型	655,000	φ200~φ250	55
STB-01型	780,000	φ300~φ500	80
STB-0型	900,000	φ400~φ600	105
STB-1型	1,230,000	φ500~φ800	160
STB-2型	1,890,000	φ700~φ1000	220

開閉台

STH-3・3 M
STHV-3・3 M



STH-5M
STHV-5 M

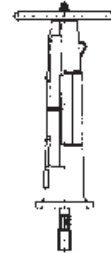

STB-001~2

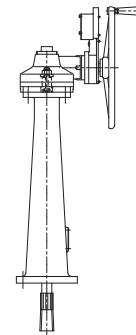

外ねじ式		摘要口径	参考重量 kg
型式	価格		
ベアリング入水平ハンドル式 (高耐候ポリエステル樹脂粉体塗装)			
STH O-5型	546,000	φ50~φ300	70
ベベルギヤ式			
STB O-001型	680,000	φ200~φ350	60
STB O-01型	825,000	φ300~φ500	100
STB O-0型	965,000	φ400~φ600	125
STB O-1型	1,350,000	φ500~φ800	180
STB O-2型	1,980,000	φ700~φ1000	240

STHO-5

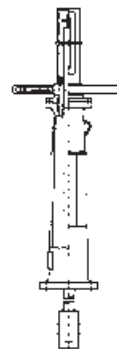

STBO-001~2

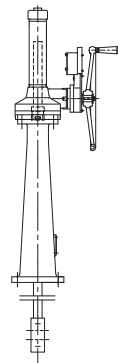

※バルブの種類や埋設深さ及び使用圧力等により、適合品が異なる場合がありますので、設置条件を御指示ください。

ソフト
シール弁

仕切
弁

消火
栓

空気
弁

補修
弁

バタ
フライ
弁

その
他

中間軸・中間継手・振れ止め金具

ソフトシール弁

仕切弁

消火栓

空気弁

補修弁

バタフライ弁

その他

軸径 mm	①		
	中間軸		
	SS400/1m	SUS403/1m	SUS304/1m
25	16,300	20,400	30,400
28	19,800	25,000	37,100
32	24,300	30,400	45,700
38	29,300	36,700	55,300
42	—	44,300	66,100
50	—	60,700	91,100
55	—	73,600	110,400
60	—	90,200	135,400
65	—	102,000	153,000
70	—	120,000	180,000
75	—	137,000	205,000
80	—	155,000	235,000
90	—	188,000	281,000
100	—	225,000	338,000
110	—	270,000	405,000

軸径 mm	②		
	中間継手 (筒継手)		中間継手 (割継手)
	FC200/1個	SUS304/1個	FC200/1個
25	26,800	27,800	80,000
28	26,800	27,800	80,000
32	39,700	41,900	80,000
38	39,700	41,900	80,000
42	39,700	41,900	80,000
50	51,800	81,300	80,000
55	51,800	81,300	80,000
60	72,100	119,600	120,000
65	72,100	119,600	120,000
70	99,000	165,000	120,000
75	99,000	165,000	120,000
80	135,000	267,000	120,000
90	162,000	488,000	—
100	202,000	584,000	—
110	253,000	731,000	—

軸径 mm	③		④	
	軸用キャップ		軸用カップリング	
	FC200/1個	SCS13(SUS製)/1個	FC200/1個	SCS13(SUS製)/1個
25	7,900	—	9,500	—
28				
32		17,300		35,200
38				

軸径 mm	⑤		軸径 mm	弁室内径 mm	⑤	
	SUS304/1個	振れ止め金具(イ)			SUS304/1個	
	振れ止め金具(イ)				振れ止め金具(ロ)	振れ止め金具(ハ)
25~42	72,000	—	25~38	250	19,400	45,400
50~110	136,000			320	24,000	52,000

※中間軸価格の算出は以下の通りとします。

図A (軸長さ×軸径m単価①)+(中間継手②×2個)

図B (軸長さ×軸径m単価①)+(軸用キャップ③+軸用カップリング④)

※ 1) 1m未満は1m単価とします。

2) 軸長さが3mを超える毎に中間継手②を1個加算ください。

3) 振れ止め金具⑤は軸寸法が3mを超える場合に使用されることを御推奨いたします。

振れ止め金具(イ)⑤は300mm(L寸法)以下の価格です。

振れ止め金具⑤はご使用条件・箇所等により特殊形状(別途見積)が必要な場合があります。

4) 外ねじ式の場合も同じとします。

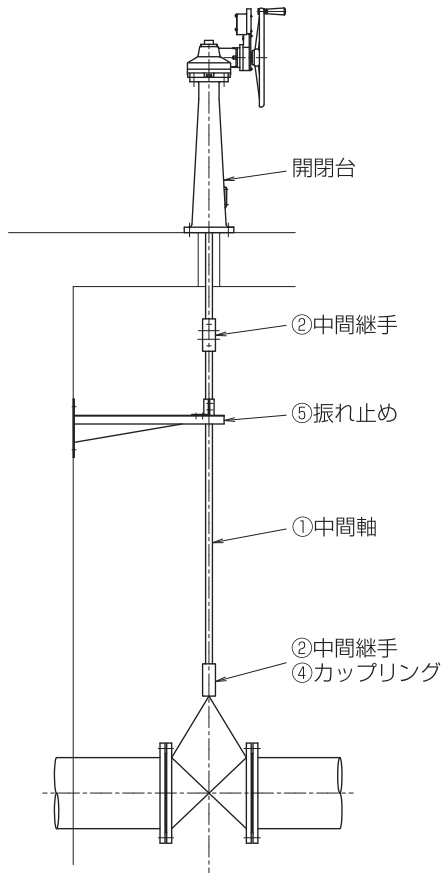

図A

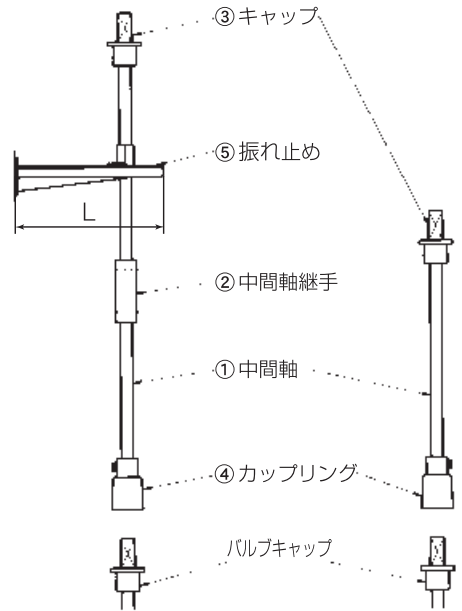

図B

⑤

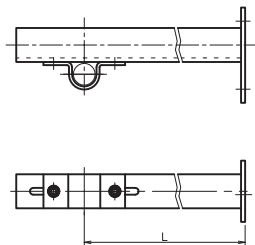

振れ止め金具(イ)

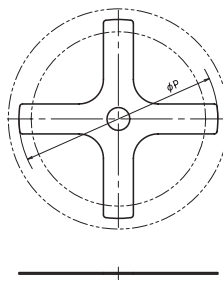

振れ止め金具(ロ)

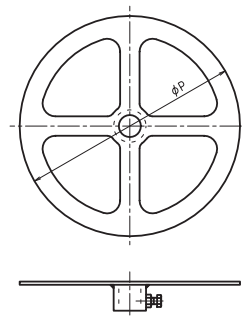

振れ止め金具(ハ)

ソフトシール弁

仕切弁

消火栓

空気弁

補修弁

バタフライ弁

その他

自動二次圧調整弁

ソフトシール弁

仕切弁

消火栓

空気弁

補修弁

バタフライ弁

その他

R-2型 減圧弁

口 径 mm	FCD製内外面粉体塗装		面間寸法 mm	参考重量 kg
	7.5K	10K		
75	1,155,000	1,272,000	320	50
100	1,371,000	1,510,000	410	60
150	2,213,000	2,433,000	500	150
200	2,834,000	3,120,000	650	240
250	3,895,000	4,285,000	750	370
300	5,520,000	6,072,000	850	530
350	6,894,000	7,590,000	950	760
400	8,982,000	9,892,000	1000	990

- ※1) ストレーナと組み合わせて御設計ください。
- 2) 一次圧、二次圧を御指示下さい。
- 3) レジコンボックスとのユニットも別途お見積いたします。

R-2型 減圧弁

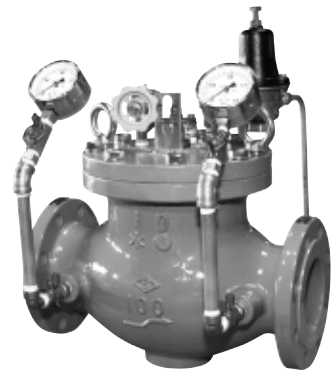

ストレーナ

口 径 mm	FCD製内外面粉体塗装		面間寸法 mm	参考重量 kg
	7.5K	10K		
75	303,000	332,000	300	38
100	369,000	407,000	350	56
150	795,000	874,000	450	110
200	1,135,000	1,249,000	500	160
250	1,379,000	1,518,000	600	260
300	2,062,000	2,277,000	700	400
350	2,783,000	3,074,000	800	660
400	4,428,000	4,883,000	900	950

ストレーナ

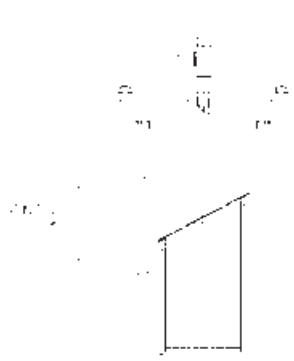

伸縮管

口 径 mm	FCD製内外面粉体塗装	
	7.5K	10K
75	194,200	208,700
100	231,000	248,900
150	308,000	333,700
200	406,500	439,500
250	571,600	626,600
300	703,500	776,700
350	972,000	—
400	1,069,000	—

伸縮管

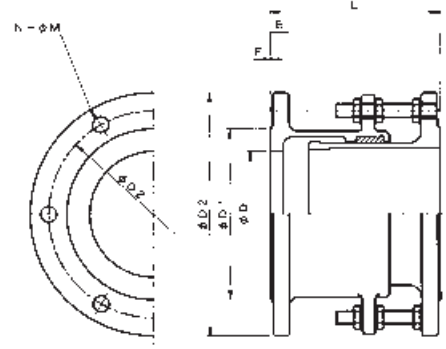

- ※1) 呼び径350,400mmは鋼板製となります。
- 2) 面間調整ボルト・ナット(SUS304)付です。

φD呼び径	φD1	φD2	φD3	E	F	N-φM	L	S伸縮量	重量
75	125	168	211	21	3	4-19	200	±30	13.3
100	152	195	238	21	3	4-19	200	±30	16.2
150	204	247	290	22	3	6-19	200	±30	21.9
200	256	299	342	23	3	8-19	200	±30	28.7
250	308	360	410	24	3	8-23	215	±30	42.5
300	362	414	464	25	3	10-23	215	±30	48.2
350	414	472	530	26	3	10-25	500	±75	—
400	466	524	582	26	3	12-25	500	±75	—

レジコンボックス

レジコンボックス

特長

工期短縮・省力化

プレハブ化された築造方式によりスピーディーな施工が可能です。

特に路面復旧を急ぐ工事に有効です。また高度な土木技術が必要といたしませんので、施工の省力化も推進します。

経済性

掘削幅の縮小、基礎工事の簡略化、工期の短縮、さらには高い耐久性など総合的なコスト面で有利となります。

オーダーメイド設計

出入り口の位置変更、ケーブル穴の製作、管開口位置の変更、ハシゴやステップ位置・種類等現場条件や管路条件に合わせたオーダーメイド設計が可能です。

狭い場所への設置

レジコンボックスは軽量かつコンパクト仕様で、狭い道路や既設管が複雑に埋設されている場所での設置（作業性）に優れています。

基礎工事の簡略化

軽量で底版があるため、良好な地盤の場合は碎石基礎のみで設置が可能です。

輪荷重に十分耐える強度

レジコンクリートは圧縮、曲げ、引張り強度などの機械的強度がセメントコンクリートよりも比べ、3~6倍も高いため、壁厚を薄くして、外寸法を小さく抑える事ができます。

もちろん本体はトラックの輪荷重や埋戻し土圧に対して、十分な強度をもっています。

優れた耐食性・耐摩耗性・凍結融解性

レジコンクリート製なので、耐食性に富み酸性土壌にも使用可能です。

また凍結融解性に優れておりますので、寒冷地でも高い耐久性を維持します。

レジコンクリートとは、

砂や砂利等の骨材を合成樹脂の結合剤で固めたコンクリートで、レジコンボックスは経済性に優れた不飽和ポリエステルを使用しております。

組成

- 不飽和ポリエステル
- 骨材（碎石・砂・炭酸カルシウム）
- 硬化剤

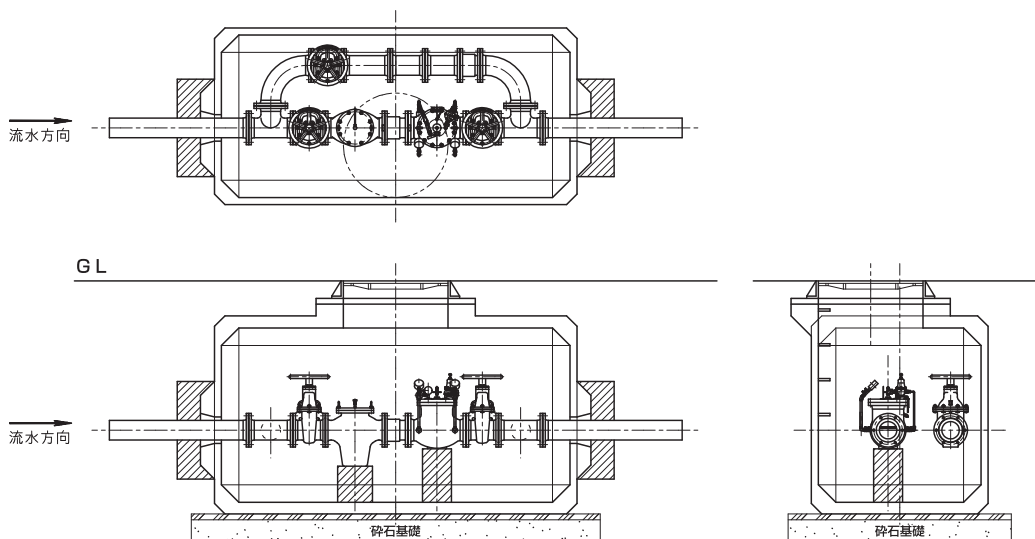
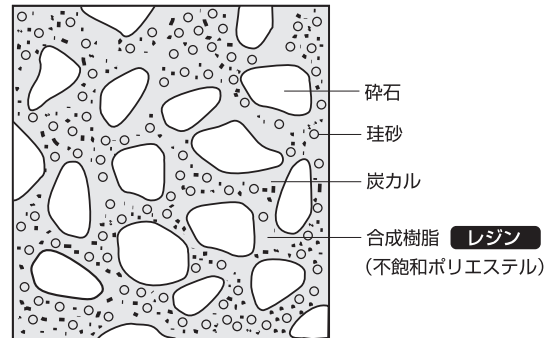

内部配管組込例

※ 御要望に応じた設計を御提案し、お見積させていただきます。

ソフト
シール
弁

仕
切
弁

消
火
栓

空
気
弁

補
修
弁

バ
タ
フ
ラ
イ
弁

そ
の
他

スイング式逆止弁

標準型／緩閉式逆止弁 STS型

口 径 mm	本 体 価 格				加 算 価 格				
	標準型		緩閉式(ダッシュポット付)		バイパス	カウンター ウエイト	リミット スイッチ	内面粉体塗装	内外面粉体塗装
	FC/要部SUS	FCD/要部SUS	FC/要部SUS	FCD/要部SUS					
75	107,500	139,200	—	—	77,000	52,000		27,000	43,000
100	165,700	215,100	—	—	98,000	68,000		33,000	54,000
125	226,400	294,700	—	—	115,000	86,000	109,000	45,000	73,000
150	259,300	336,500	1,136,000	1,220,700	144,000	105,000		58,000	91,000
200	637,600	827,300	1,741,900	1,950,600	177,000	135,000		84,000	135,000
250	755,200	981,600	1,965,800	2,214,900	201,000	174,000		138,000	223,000
300	1,098,000	1,428,000	2,438,000	2,797,000	225,000	202,000	175,000	171,000	274,000
350	1,401,000	1,822,000	2,977,000	3,441,000	232,000	223,000		250,000	339,000
400	1,660,000	2,161,000	3,612,000	4,805,000	253,000	261,000		331,000	530,000
450	2,111,000	2,744,000	4,630,000	5,326,000	275,000	277,000	220,000	442,000	706,000
500	3,403,000	4,428,000	7,311,700	8,437,600	288,000	321,000		614,000	982,000
600	5,908,000	7,679,000	10,487,000	12,435,000	338,000	369,000		834,000	1,333,000
700	7,982,000	10,386,000	13,422,000	16,066,000	380,000	462,000		975,000	1,556,000
800	10,689,000	13,902,000	17,204,000	20,735,000	443,000	633,000	328,000	1,447,000	2,315,000
900	15,500,000	18,600,000	23,460,000	26,890,000	492,000	922,000		1,965,000	3,145,000
1000	20,770,000	24,920,000	30,590,000	35,170,000	569,000	1,392,000		2,530,000	4,048,000

口 径 mm	面間寸法 mm		参考重量 kg	参考重量 kg
	標準型	緩閉式		
	標準型	緩閉式	標準型	緩閉式
75	300	—	25	—
100	330	—	30	—
125	350	—	40	—
150	400	410	60	150
200	430	470	90	180
250	510	510	180	250
300	560	560	250	320
350	700	700	350	520
400	800	800	500	700
450	900	900	720	980
500	1000	1000	800	1100
600	800	800	2100	2300
700	1100	1100	2500	2700
800	1300	1300	3800	3900
900	1400	1400	5800	5900
1000	1500	1500	6800	7000

※緩閉式については親子弁タイプとなります。

無水撃仕様ではありません。

呼び径600mm以上については緩閉式を御推奨いたします。

※材質 本体・弁体：FC200またはFCD450-10

弁軸：SUS304、SUS403、またはSUS420J2

弁箱弁座：SUS304(CAC406も製作できます。)

弁体弁座：合成ゴム

※本製品は御使用条件により価格が異なる場合がありますので、仕様等御不明な場合は別途お問い合わせください。

標準型逆止弁

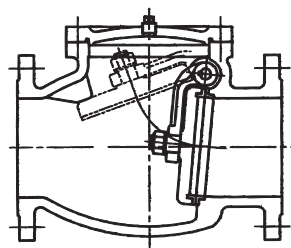

緩閉式(親子弁式)逆止弁

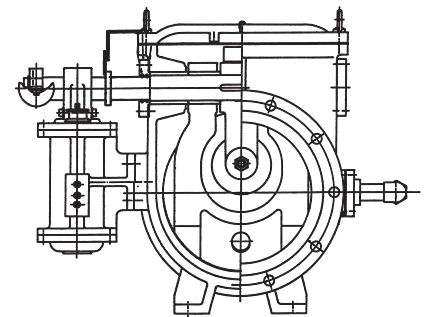

ソフトシール弁

仕切弁

消火栓

空気弁

補修弁

バタフライ弁

その他

フラップ弁／ブロー吐出用逆止弁

フラップ弁

口径 mm	傾斜型		参考重量 kg
	弁体(SS製)	弁体(SUS製)	
300	1,624,000	2,107,000	45
350	1,730,000	2,211,000	50
400	1,955,000	2,470,000	65
450	2,158,000	2,712,000	80
500	2,310,000	2,890,000	100
600	2,645,000	3,227,000	160
700	2,820,000	3,518,000	220
800	3,126,000	4,145,000	310
900	3,708,000	4,668,000	380
1000	4,900,000	6,240,000	450
1100	5,600,000	7,210,000	550
1200	6,150,000	7,970,000	760
1350	6,790,000	8,680,000	890
1500	7,980,000	10,110,000	1180

※弁座ゴム仕様の場合は別途お問い合わせください。

標準仕様

主要部材質	弁胴 FC200
	弁体 SS400又はSUS304
	フランジ FFフランジ

ブロー吐出用 逆止弁 (低圧力損失形)

ブロー吐出用 逆止弁(低圧力損失形)

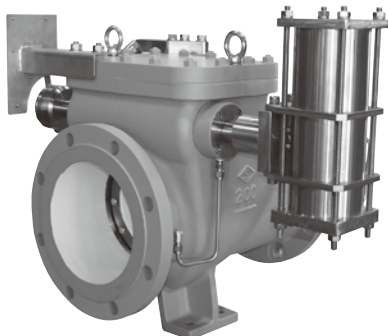

特長

- ピストンウエイトと流路内圧力供給機構内蔵のシリンドラ装置搭載による省エネルギーでの開閉動作
- 圧力損失60%以上の低減 (当社従来品比)
- ブロー停止時及び圧力保持状態での確実な逆止作動
- 可動部のベアリング組込によるトルク軽減

※御使用条件に合わせて、別途お見積いたします。

ソフトシール弁

仕切弁

消火栓

空気弁

補修弁

バタフライ弁

その他

ブロアリング逆止弁／偏心構造弁

ソフトシール弁

仕切弁

消火栓

空気弁

補修弁

バタフライ弁

その他

ブロアリング逆止弁(逆洗装置付)

口径 mm	FC製	面間寸法 mm	参考重量 kg
75	571,200	320	35
100	688,800	350	40
125	985,200	400	65
150	1,142,400	450	80
200	1,848,000	500	140
250	2,568,000	510	200
300	4,044,000	560	270

標準仕様

主要部材質	弁箱 FC200
	弁体 SCS13
	弁軸 SUS304
塗 装	内面 水道用液状エポキシ樹脂(ノンタル)
	外面 エポキシ系錆止

※日本下水道事業団仕様については別途お見積いたします。

下水道及び汚泥処理プラントに活用され、本弁及び隣接する管・バルブ内に溜積する汚泥物を弁箱を開放することなく簡単に洗い流すことが出来る装置が付いています。

ブロアリング逆止弁(逆洗装置付)

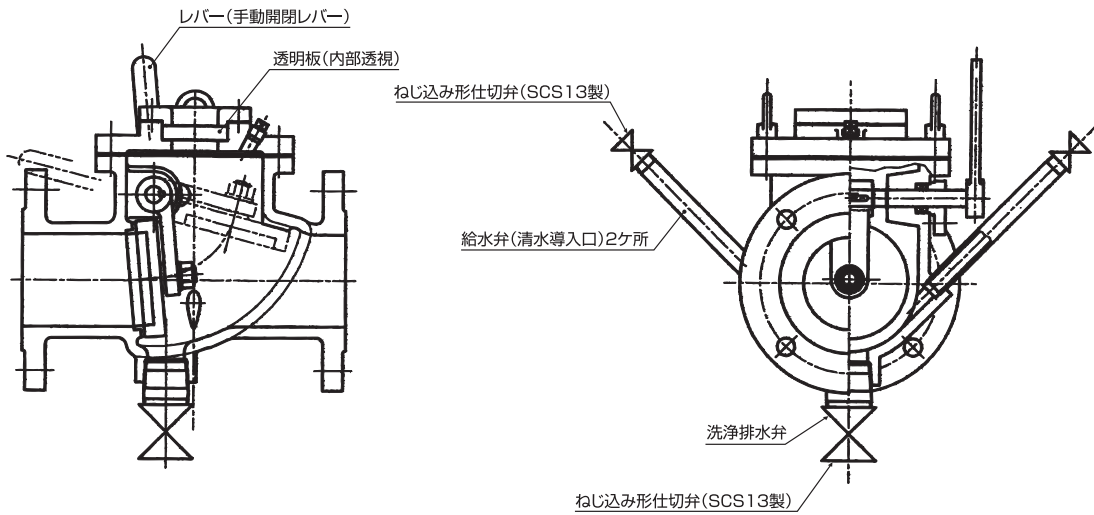

ローリングバルブ(偏心構造弁)

口径 mm	参考重量 kg		面間寸法 mm	参考モータ出力	参考重量 kg	
	手動式	電動式			手動式	電動式
75	447,000	1,392,000	240	0.2 ^{KW}	75	100
100	503,000	1,444,000	250	0.2	85	110
150	657,000	1,603,000	280	0.2	110	165
200	860,000	2,230,000	300	0.2	140	195
250	1,317,000	2,840,000	380	0.4	190	245
300	1,865,000	3,390,000	400	0.4	230	285
350	2,910,000	4,590,000	470	0.75	—	—
400	4,140,000	6,100,000	500	1.5	—	—

※ 材質 弁箱 FC200

弁体 SCS13

弁座 合成ゴム

※ 電動式は御使用条件によりモーター出力が変わり、価格が異なる場合がありますので、詳細な仕様を御指示ください。

※ 単相電源については別途お見積いたします。

電動用遠方開度指示計(オプション)

セルシン方式		ポテンショ方式	
発信器	159,000	発信器	230,000
受信器	123,000	受信器	124,000
		R/I変換器	288,000

ローリングバルブ



制水扉

口径 mm	外ねじ式		参考軸径(mm)
	丸型	角型	
200	664,000	721,000	36
250	754,000	836,000	36
300	842,000	872,000	40
350	857,000	914,000	40
400	889,000	957,000	40
450	978,000	1,087,000	40
500	1,151,000	1,264,000	40
600	1,249,000	1,510,000	46
700	1,573,000	1,767,000	46
800	1,936,000	2,118,000	50
900	2,444,000	2,638,000	50
1000	3,049,000	3,480,000	50
1100	3,271,000	3,575,000	55
1200	3,933,000	4,415,000	55
1350	5,080,000	5,610,000	60
1500	6,240,000	6,920,000	65
1650	7,320,000	7,800,000	65
1800	9,090,000	9,640,000	70
2000	10,810,000	11,690,000	75

※本価格の仕様は水深10m以下となります。水深10m~20mの場合は本価格の30%を加算ください。
 ※逆圧および異径につきましては別途お問い合わせください。
 ※日本下水道事業団仕様につきましては、別途見積いたします。

水位調整弁

口径 mm	バタフライ式
	ステンレス製
75	1,108,800
100	1,447,200
150	1,908,000
200	2,389,200
250	3,012,000
300	3,276,000

※呼び径350mm以上につきましては、別途見積いたします。
 ※流入圧、H寸法（H.W.L~管中心）等の詳細な仕様をご指示ください。
 ※ご使用条件によりましては、サポート等の付属品が必要となる場合があります。

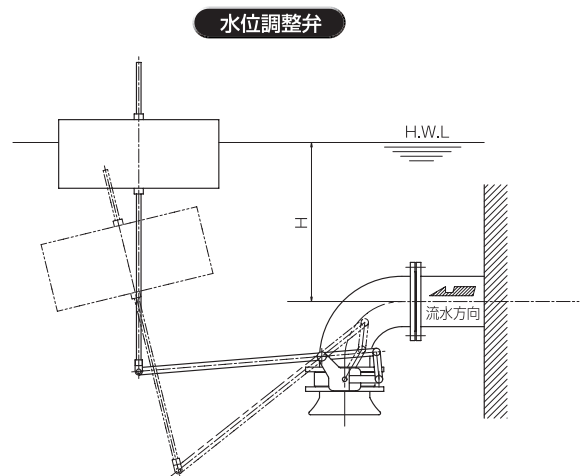

バタフライ式 ステンレス製

ソフト
シール弁

仕切
弁

消火
栓

空気
弁

補修
弁

バタ
フライ
弁

その
他

フランジ配管用ボルト・ナット・ガスケット

フランジ配管用ボルト・ナット

口 径 mm	7.5K用・2面 (1台分)				10K用・2面 (1台分)			
	ボルト・ナット				ボルト・ナット			
	寸法	数	SS400製	SUS304製	寸法	数	SS400製	SUS304製
50	M16× 65	8	1,600	7,200	M16× 65	8	1,600	7,200
75	M16× 70	8	3,200	8,000	M16× 65	16	1,600	14,400
100	M16× 70	8	3,200	8,000	M16× 70	16	1,600	16,000
125	M16× 70	12	—	12,000	—	—	2,400	—
150	M16× 75	12	4,800	13,800	M20× 75	16	3,000	25,600
200	M16× 75	16	7,200	18,400	M20× 75	24	4,000	38,400
250	M20× 80	16	9,600	28,000	M22× 80	24	4,800	51,600
300	M20× 85	20	12,800	38,000	M22× 80	32	6,600	68,800
350	M22× 90	20	14,400	50,600	M22× 95	32	8,200	84,800
400	M22× 95	24	19,200	63,600	M24×100	32	10,800	100,800
450	M24×100	24	24,000	75,600	M24×100	40	14,400	126,000
500	M24×100	24	24,000	75,600	M24×100	40	14,400	126,000
600	M24×110	32	55,200	112,000	M30×110	48	20,800	290,400
700	M30×110	32	55,200	193,600	M30×110	48	36,800	290,400
800	M30×120	40	78,400	268,000	M30×120	56	55,600	375,200
900	M30×120	40	78,400	268,000	M30×120	56	55,600	375,200
1000	M30×130	48	142,800	333,600	M36×140	56	76,800	571,200
1100	M30×130	48	142,800	333,600	M36×140	56	76,800	571,200
1200	M30×140	56	163,200	403,200	M36×140	64	89,600	652,800
1350	M36×150	56	410,400	610,400	M42×160	72	142,800	1,656,000
1500	M36×150	64	456,000	697,600	M42×160	80	163,200	1,841,600

※ ボルト長は参考寸法となっております。実際の寸法は製品によって異なる場合がありますので、予めご了承ください。

フランジガスケット

口 径 mm	7.5K用・2枚 (1台分) SBR製			10K用・2枚 (1台分) SBR製		
	RF型	全面型	GF型	RF型	全面型	GF型
50	900	2,100	2,200	1,700	2,500	2,200
75	900	2,200	2,300	2,100	2,900	2,300
100	1,300	2,500	2,400	2,200	3,200	2,400
125	1,500	3,200	—	—	—	—
150	2,000	3,300	3,200	2,500	4,300	3,200
200	2,300	3,800	4,300	3,200	5,500	4,300
250	3,200	5,100	5,900	4,000	6,300	5,900
300	4,300	6,600	7,100	5,100	7,600	7,100
350	5,300	8,400	9,700	7,100	9,100	9,700
400	5,900	9,300	12,400	10,100	12,900	12,400
450	7,100	11,400	15,600	10,600	15,400	15,600
500	9,900	12,900	32,100	11,800	18,200	32,100
600	11,800	17,500	38,000	15,600	23,200	38,000
700	21,000	23,200	40,500	22,800	32,100	40,500
800	26,300	35,000	55,700	29,100	40,000	55,700
900	35,000	40,500	64,100	38,000	43,800	64,100
1000	40,500	45,100	75,900	43,000	55,200	75,900
1100	52,300	50,600	90,300	55,700	60,700	90,300
1200	55,200	60,700	98,700	58,200	75,700	98,700
1350	64,100	69,800	102,000	70,800	98,700	102,000
1500	70,800	83,500	116,400	75,900	113,400	116,400

ソフトシール弁

仕切弁

消火栓

空気弁

補修弁

バタフライ弁

その他

技術者派遣費

工場からの調査や試運転調整及び立会等で技術者の派遣を必要とする場合は下記の技術者派遣費を別途申し受けます。

技術者派遣費	75,000	1名／1日
宿泊費	10,000	1名／1日
交通費	実費	

<対象>

1. 試運転調整及び立会
2. 現地調査
3. 点検及び整備作業

立会検査費

弊社工場にて実施する立会検査につきましては、別途費用を申し受ける場合があります。

輸送費

現地車上渡しや、弊社通常運送便以外のチャーター便、荷降り付等の特殊車輛便、航空便、時間指定等のその他指定便を御希望の場合は、別途料金をお問合せ下さい。

保管費

契約履行後の弊社工場での長期保管については、別途お問合せ下さい。

ソフト
シール
弁

仕
切
弁

消
火
栓

空
気
弁

補
修
弁

バ
タ
フ
ラ
イ
弁

そ
の
他

1) 完全無電源型 ウェイト式 緊急遮断弁 「ドローバルブ (D+law型)」

配水池や貯水タンクの流出管等に設置し、無電源環境下における、地震や管路事故の発生時でも、異常(地震・過流速)を検知し、確実に緊急遮断(閉止)します。

特長

- 1.完全無電源**
機械式の地震感知装置(キャットフィッシュ)及び流速感知装置(フローフラップ)を搭載し、完全無電源環境下における緊急遮断を実現しました。
- 2.容易な緊急遮断条件 (AND・OR) 変更**
設置後でもお客様の運用状況に合わせ、地震感知・流速感知信号による弁作動条件(AND又はOR方式)の変更を連結ピン1本の抜き差しで行えます。
※AND方式(地震・過流速の両方を感知し、弁が作動)
OR方式(地震又は過流速のいずれか一方を感知し、弁が作動)
- 3.駆動装置**
ウェイトの自重降下を利用し、緊急遮断(閉止)します。
- 4.低い全高**
ウェイト式はダブルアーム機構の採用により、全高を抑えました。
- 5.電動復帰にも対応**
現地での手動復帰はもちろん、電動機を搭載することで、遠隔地における自動復帰が可能です。
- 6.多彩なシステム構成と冗長性の確保**
無電源方式のほか電気信号方式も搭載でき、多彩なシステムの構成が可能です。また、無電源と電気信号の併用搭載が可能で、遮断精度と作動の信頼性が向上します。
※電動機及び電気信号方式には、商用電源が別途必要です。
- 7.豊富なバリエーション**
現地のご使用条件に合わせ、多彩なバリエーションを取り揃えております。



標準タイプ

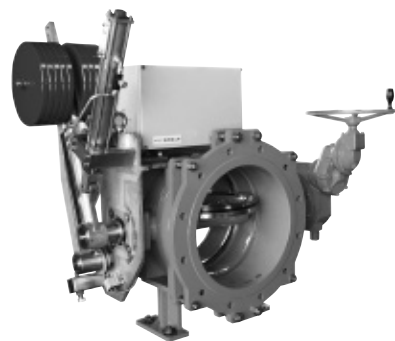

面間伸縮タイプ

2) 完全無電源型 ウェイト式 緊急遮断弁 「ドローバルブ ロングスタンド型」

特長

- 1.完全無電源**
機械式の地震感知装置(キャットフィッシュ)を装備し、完全無電源化を図り、停電時でも安定した自動作動を実現しました。
- 2.狭いスペースでも設置可能**
操作部(駆動部)などがバルブ本体の上部に位置するため、バタフライ弁(JWWA B 138)を配管・設置するスペースがあれば緊急遮断弁を設置できます。
- 3.設置費用の大幅削減**
バルブ本体を埋設できるため、従来必須であった地下弁室が不要です。併せて掘削面積を小さくでき設置費用の大幅な削減が期待できます。
- 4.地上で復帰操作が可能**
緊急遮断後の復帰作業まで、すべての操作が地上で行えます。

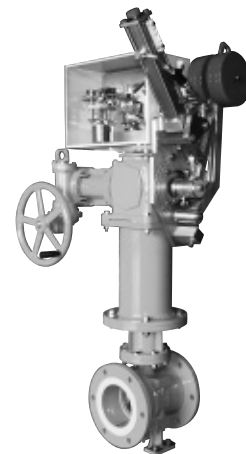

ロングスタンドタイプ

3) セットリング形 電動式緊急遮断弁 (φ150~φ600)

従来の感知システムであった地震感知方式に加え、流量感知方式、地震・流量感知方式等、豊富な感知方式に対応でき、緊急遮断弁としてのシステム構築に最適です。



遮断弁本体



面間伸縮機能付



制御盤

特長

1.豊富な感知方式

緊急遮断するための感知システムが電動式の遮断弁本体を採用することにより、バラエティー豊かになります。従来までの地震感知方式に加え、流量感知方式等あらゆる感知システムの中から、ご予算・ニーズに合わせてご選択が可能です。また、通常の電動弁としても使用可能です。

2.停電時でも緊急遮断

制御盤内に蓄電池を内蔵し、電動式でありながら、停電時でも緊急遮断作動を行います。

3.弁座完全止水

バルブ本体は、実績のあるバタフライ弁を使用し、また、弁座にはCR(クロロプレンゴム)を採用し、弁座止水性は抜群です。

4.通常の電動弁としても使用可能

バルブ本体は、電動式バタフライ弁を使用しておりますので、通常の電動弁としても使用可能です。

5.コンパクト仕様

バルブ本体はバタフライ弁を使用し、また、駆動装置も小型のものを使用しているため、コンパクトです。そのため、設置スペースも小さくでき低コストに抑えられます。

6.面間伸縮式

面間伸縮式バタフライ弁(フレックバタ)と緊急遮断弁をドッキング。

伸縮管が不要でメンテナンスが容易となります。

ソフト
シール
弁

仕
切
弁

消
火
栓

空
気
弁

補
修
弁

バ
タ
フ
ラ
イ
弁

そ
の
他

4) セットリング形 エアシリンダ式緊急遮断弁 (φ150~φ1000)

弁の駆動部はエアシリンダ式で構成されており、まったくの無電源で自力震度感知し、弁を緊急遮断します。

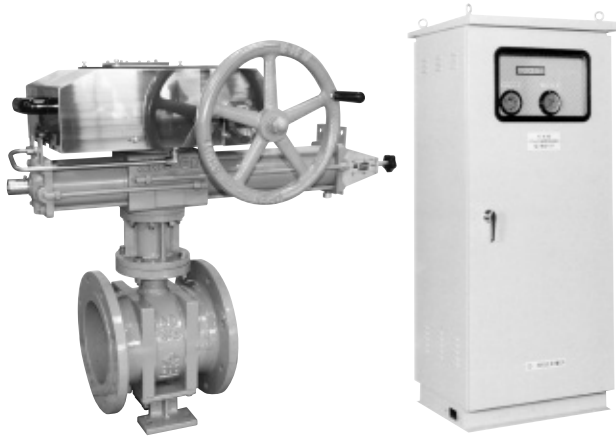

遮断弁本体

制御盤

特長

- 1.無電源**
無電源で自力震度感知し、弁を緊急遮断します。
- 2.安全、確実に緊急遮断**
シンプルな構造とシステムで、安全・確実に緊急遮断します。閉鎖スピードも任意に調整することができます。
- 3.震度感知方式・流速感知方式**
目的に合わせ、無電源自力震度感知と流速感知(電源を要する)方式を自由に選択することができます。また、両方式を併用することもできます。
- 4.選ばない設置方法**
設置の場所や条件により、タテ型および開閉台式等を選択できます。
- 5.ON-OFF制御可能**
通常バルブとしての開閉操作および遠隔操作が可能です。
- 6.容易な保守点検**
管路を遮断することなく、簡単にメンテナンスできます。

5) セットリング形 エアシリンダ式緊急遮断弁「コンパクトタイプ」(φ150~φ300)

感知・制御機能を全てバルブ本体に一体化にしたので場所を取らず余分な設備がいりません。管路にセットするだけでも遮断弁。

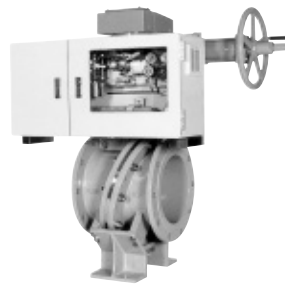

セットリング形

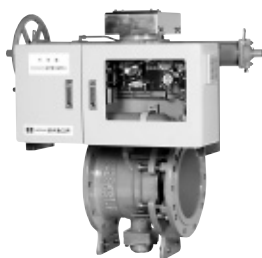

面間伸縮機能付

特長

- 1.コンパクト**
全ての機能を一つにまとめましたので、場所を取らず余分な設備がいりません。
- 2.無電源**
無電源で自力震度感知し、弁を緊急遮断します。
- 3.機械式地震計内蔵**
地震感知装置「キャットフィッシュ」が内蔵しており、まったくの無電源で作動します。
- 4.確実な震度感知方式**
地震発生時、緊急遮断弁のメカニズムはまず初期作動。すなわち震度感知方式が緊急遮断弁の基本です。
- 5.容易な保守点検**
シンプルな設計なので管路を遮断することなく簡単にメンテナンスができます。
- 6.面間伸縮式**
面間伸縮式バタフライ弁(フレックバタ)と緊急遮断弁をドッキング。伸縮管が不要でメンテナンスが容易となります。

6) 耐震貯水槽用緊急遮断弁「ツインフロー」(φ75～φ300)

大震災が発生した場合の震災対策用貯水槽に取付ける遮断弁として開発しました。

緊急時に4方向の接続口の流路を切替える事により従来の3台分の機能を1台に集約し、独立したバイパス回路が不要となりました。

又、クロス弁座の採用で緊急遮断弁内でバイパス回路が生まれ停滞水の心配がない画期的な構造となっております。



ツインフロー本体

特長

1 1台3役

緊急時瞬時に4方向の接続口の流路を切替える事により従来の3台分の機能を1台に集約しました。

2 通常時の弁座水密性大幅アップ

通常時(全開時)に於ても1次側・2次側の分離壁の水密性能をより高度な技術で高め少量の使用状態でも貯水槽内へ新鮮な水が循環します。

3 バイパス回路不要

遮断弁内で流路が切換わり、独立したバイパス回路が不要になりました。

4 停滞水解消

クロス弁座の採用により緊急時遮断弁内でバイパス回路が生まれ停滞水の心配がありません。

5 スムーズな流れ

送配水管側、貯水槽側にそれぞれ2つの平行な接続口を設けることにより、通常時の流れがよりスムーズになりました。

6 維持管理が容易

3台を1台に集約していますので、維持管理が容易になりました。

7 駆動方式の選択が可能

電動方式はもちろんの事、実績のあるエアシリンダ(スプリングリターン式)方式の選択が可能です。

8 感知方式の選択が可能

電動アクチュエータでの水圧感知方式や流量計などと連動した感知方式の他に、実績のある機械式オリジナル設計の震度感知方式も可能です。

9 場所をとらないコンパクト設計

遮断弁の設置は1台で済みさらに独自の設計でよりコンパクトになり、設置スペースをとりません。

10 完全防水型電動アクチュエータ採用

水圧駆動方式における停滞水の排水処理作業及びシリンダ内壁の水あか付着による作動不良を解消。

通常時の水の流れ

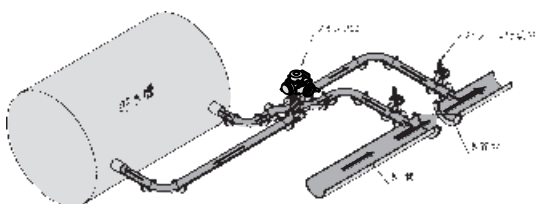
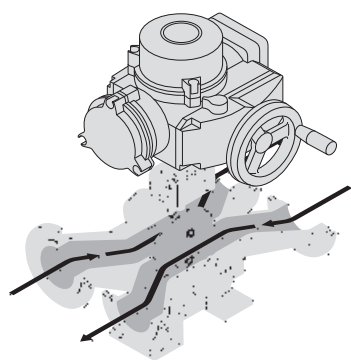

緊急遮断弁全開時の流れ

水は、本管1次側から遮断弁を通り、貯水槽を循環した後、本管2次側へ流れます。

緊急時の水の流れ

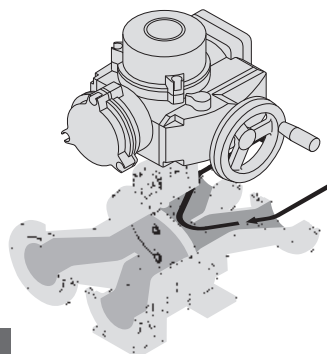
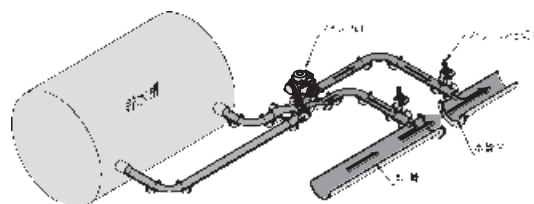

緊急遮断弁全閉時の流れ

貯水槽は本管から完全に遮断され、本管1次側の水は、遮断弁を通り、本管2次側へ流れます。

ソフトシール弁

仕切弁

消火栓

空気弁

補修弁

バタフライ弁

その他

豊富なバリエーション 選べる作動方式

ソフトシール弁

設置場所や、用途に応じて作動方式が自由に選択できるシステムになっております。

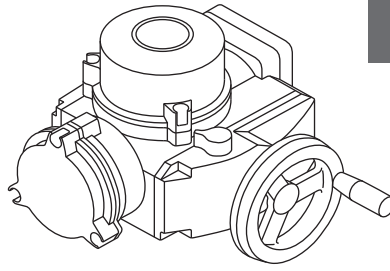

電動作動形

停電時の作動を可能とし、駆動装置の簡素化も実現しました。さらに入力電源は、商用電源に加えソーラーシステムも採用し無電源地区での使用も可能としました。

仕切弁

消火栓

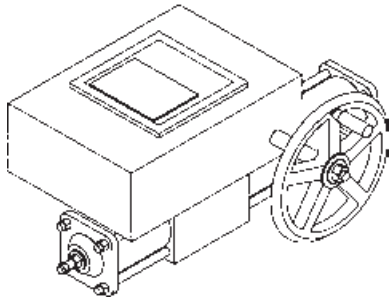

シリンダ作動形

制御盤は、空圧(窒素ガス)使用の無電源作動システムです。制御盤は、自立形・壁掛け形と設置条件により選択できます。

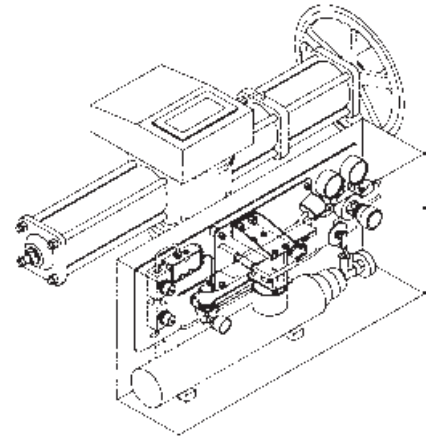

シリンダ作動形(小口径)

制御盤、駆動源(窒素ガス)、地震感知器のシステムを集約し、弁と一体化したシンプルなコンパクトタイプの遮断弁です。

空気弁

補修弁

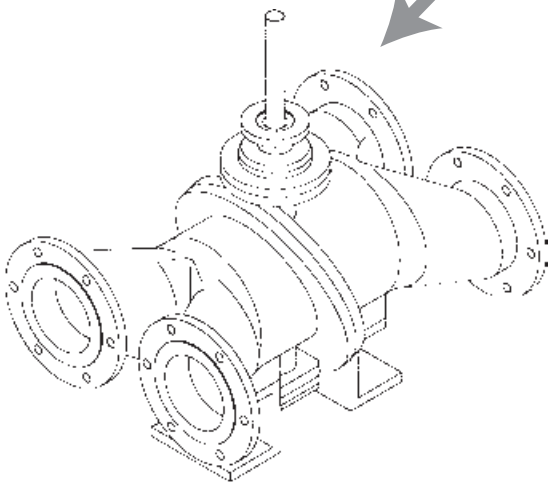

耐震貯水槽用 緊急遮断弁



セットリング形 緊急遮断弁

バタフライ弁

その他

Tトルク (バルブ操作専用トルクレンチ)

過剰なトルク操作によるバルブの破損を未然に防止!!

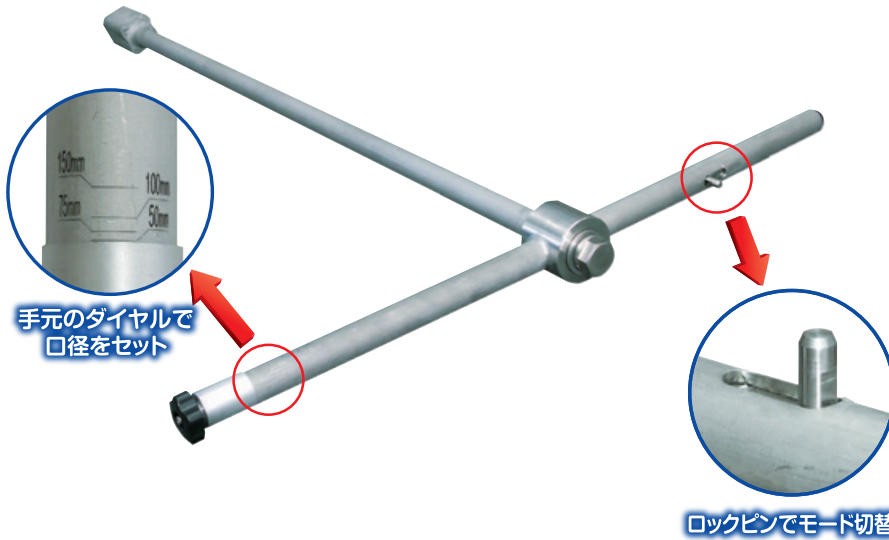

標準タイプ

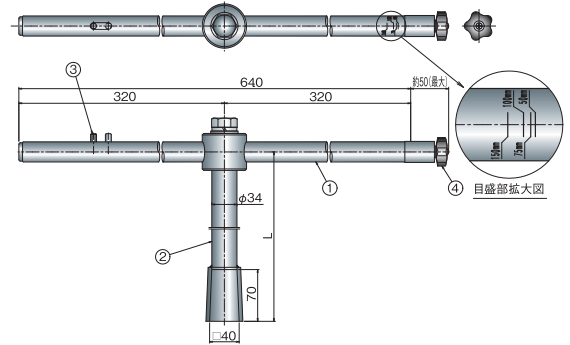

分割タイプ

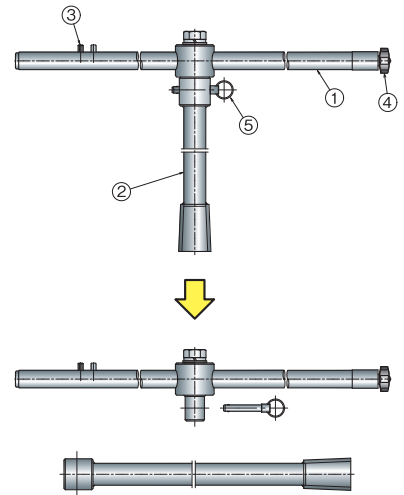

連結ピン (No⑤) を抜く事で、外管 (No①) と主軸 (No②) を分割することができます。

1. 規定トルクに達すると「カチッ」というクリック音と、手元に伝わる軽いショックでトルクの確認が行えます。
2. これ1本で各口径のキャップ式バルブの両回転 (右回り・左回り) に対応できます。*1
3. 各口径の規定トルクは、手元の見やすい目盛にダイヤルで簡単にセットできます。
4. ロックピンによるモード切替によりトルクレンチモードと通常の開栓器モード (最大操作トルク300N・m*2) の2通りの使用が可能です。
5. 持ち手部分と主軸が分割できるタイプも用意しています。

*1 : 対応バルブは下記をご参照ください。

*2 : 300N・mは300mmソフトシール仕切弁の一般的な操作トルクです。

部品名称

部品番号	部品名
1	外管
2	主軸
3	ロックピン
4	トルク調整ダイヤル
5	連結ピン

商品仕様

トルク対応値:トルクレンチモード 60~150N・m
開栓器モード:最大操作トルク300N・m
主要材質:SUS304

トルクレンチモード対応バルブ

製品名	呼び径
水道用ソフトシール仕切弁 (JWWA B 120)	50~150mm
水道用ダクタイル鋳鉄仕切弁 (JWWA B 122)	
水道用地下式消火栓 (JWWA B 103)	75,100mm
水道用ボール式単口消火栓 (JWWA B 135)	75mm
水道用補修弁 キャップ式 (JWWA B 126)	75,100mm

使用方法

●トルクレンチモード

ロックピンをONにして、手元のトルク調整ダイヤルでバルブ口径を設定します。希望の回転方向に操作すると、音と手に伝わるショックで規定のトルクを知らせます。

●開栓器モード

ロックピンをOFFにする事で、通常の開栓器としてご利用できます。



※価格につきましては、P9を御参照下さい。



SHIMIZU IRON WORKS CO., LTD.



ISO 9001 認証取得

株式会社 清水鐵工所



<https://shimizu-valve.co.jp>

本社 〒522-0082 滋賀県彦根市安清町4番16号 TEL(0749)22-2551(代) FAX(0749)22-2542
東京営業所 〒101-0041 東京都千代田区神田須田町1丁目5番地(村山ビル7F) TEL(03)3251-2231(代) FAX(03)3251-2262
大阪営業所 〒550-0014 大阪市西区北堀江1-1-3(四ツ橋日生ビル別館4F) TEL(06)6541-2538(代) FAX(06)6541-2539
名古屋営業所 〒450-0002 名古屋市中村区名駅2丁目28番地5号(名駅マークビル7F) TEL(052)588-0310(代) FAX(052)588-0320
仙台営業所 〒981-1104 仙台市太白区中田3丁目9-16(旭コアビルA棟2F) TEL(022)399-7456(代) FAX(022)399-7457